



Střední zdravotnická  
škola Tábor

Tábor, Mostecká 1912, 390 41

info@szs-tabor.cz

381 252 514



# VÝROČNÍ ZPRÁVA 2019-2020

*Výroční zprávu předkládá Mgr. Jana Jandáčková, ředitelka školy*



## OBSAH

1. Základní údaje o škole
2. Přehled oborů vzdělání
3. Personální zabezpečení činnosti školy
4. Příjímací řízení
5. Údaje o výsledcích vzdělávání žáků podle cílů stanovených vzdělávacím programem a podle poskytovaného stupně vzdělání
6. Údaje o prevenci sociálně patologických jevů, o výchovném poradenství a o činnosti koordinátora EVVO
7. Údaje o dalším vzdělávání pedagogických pracovníků
8. Údaje o aktivitách a prezentaci školy na veřejnosti
9. Údaje o výsledcích inspekční činnosti provedené Českou školní inspekcí
10. Základní údaje o hospodaření školy
11. Zapojení školy do rozvojových a mezinárodních programů
12. Údaje o předložených a školou realizovaných projektech financovaných z cizích zdrojů
13. Zapojení školy do dalšího vzdělávání v rámci celoživotního učení
14. Údaje o spolupráci s organizacemi zaměstnavatelů a dalšími partnery při plnění úkolů ve vzdělávání
15. Závěr

Přílohy:

Příloha 1: Učební plány

Příloha 2: Přehled akcí

# 1. ZÁKLADNÍ ÚDAJE O ŠKOLE

název	Střední zdravotnická škola, Tábor, Mostecká 1912 Mostecká 1912, 390 41 Tábor
identifikátor zařízení	600019624
IČ	006 67 391
adresa	Tábor, Mostecká 1912
právní norma:	příspěvková organizace
zařazení do sítě	11. září 2001
kapacita	360 žáků
zřizovatel	Krajský úřad - Jihočeský kraj U Zimního stadionu 1952/2, 370 01 České Budějovice 7

## VEDOUcí PRACOVNÍCI ŠKOLY

Mgr. Jana Jandáčková – ředitelka, statutární orgán organizace

Ing. Hynek Másílko – zástupce statutárního orgánu

Mgr. Alena Jirková – zástupkyně ředitelky pro odbornou výuku

Bc. Lucie Kümmelová – vedoucí ekonomického oddělení

## KONTAKTY

telefon - sekretariát, spojovatelka	381252514
telefon - ředitelka školy	381259596
mobil	734851247
e-mail	<a href="mailto:info@szs-tabor.cz">info@szs-tabor.cz</a>
www stránky	<a href="http://www.szs-tabor.cz">www.szs-tabor.cz</a>

## ŠKOLSKÁ RADA

Školská rada při Střední zdravotnické škole, Tábor, Mostecká 1912 byla zřízena ke dni 16. května 2017 na základě usnesení Rady Jihočeského kraje.

Školská rada je tříčlenná a v roce 2019/20 se sešla na dvou zasedáních, projednala a schválila výroční zprávu o činnosti školy, zaktualizovaný školní řád, byla seznámena záměry zřizovatele pro další školní rok a její činnost byla v květnu ukončena, protože končilo její tříleté období.

## SLOŽENÍ ŠKOLSKÉ RADY

- Člen jmenovaný zřizovatelem školy  
**Mgr. Helena Plocková**, důchodce, dříve hlavní sestra Nemocnice Tábor, a.s.
- Člen zastupující pedagogické pracovníky školy  
**Mgr. Jan Macháček**, učitel Střední zdravotnické školy Tábor, předseda
- Člen zastupující zákonné zástupce nezletilých žáků a zletilé žáky  
**Ilona Švadlenková**, vychovatelka

## VOLBY NOVÉ ŠKOLSKÉ RADY

V souvislosti s vyhlášeným nouzovým stavem nebylo možné realizovat potřebná volební shromáždění oprávněných voličů k provedení voleb nové školské rady. Funkční období končící ŠR se neprodlužovalo a k volbě nové rady se přistoupilo v přípravném týdnu a v prvním týdnu září 2020.

## SLOŽENÍ ŠKOLSKÉ RADY KE DNI 1. 10. 2020

- Člen jmenovaný zřizovatelem školy  
**PhDr. Helena Novotná, Ph.D.** - vrchní sestra, Gastroenterologické oddělení, Nemocnice Tábor, a.s.
- Člen zastupující pedagogické pracovníky školy  
**Mgr. Jan Macháček** - učitel, Střední zdravotnická škola Tábor
- Člen zastupující zákonné zástupce nezletilých žáků a zletilé žáky  
**Simona Podráská** – administrativní pracovník

## CHARAKTERISTIKA ŠKOLY

Střední zdravotnická škola, Mostecká 1912, Tábor je státní škola s osmdesátiletou tradicí, od počátku se ve škole vyučovaly obory pro ženské povolání a od roku 1961 pouze se zdravotnickým zaměřením. I v současnosti zůstává věrná oborům zaměřeným především na zdravotnickou a částečně i sociální oblast.

Škola poskytuje střední vzdělání s maturitní zkouškou v oboru praktická sestra, který plynule nahrazuje obor zdravotnický asistent, v denní a dálkové formě. Dále je zde možné se vzdělávat v tříletém oboru ošetrovatel, je zakončen závěrečnou zkouškou a získáním výučního listu.

Činnost školy je v souladu s rozhodnutím o zařazení do rejstříku škol, vzdělávání probíhá podle aktualizovaných školních vzdělávacích programů.

Škola poskytuje vzdělávání a podporuje všestranný rozvoj osobnosti žáků v souladu se zásadami a cíli školského zákona, také provádí účinnou prevenci rizikového chování žáků, školních úrazů a školní neúspěšnosti.

Velká pozornost byla, je a bude věnována dostupnosti multimediálních technologií ve výuce a aktuálnímu propojování odborných předmětů s novinkami ve zdravotnictví. Celý objekt školy je cíleně vybaven vzhledem k odbornosti. Prostředí je estetické, moderní a plně odpovídá podmínkám ke zdravotnickému a sociálnímu vzdělávání.

K optimálnímu využití budovy zdravotnické školy přispívá i dálková forma vzdělávání, které je každoročně nabízeno a plně využíváno zájemci z celého jihočeského regionu a v podstatě z celé republiky.

## VYBAVENÍ ŠKOLY A MATERIÁLNÍ PODMÍNKY VZDĚLÁVÁNÍ

Třípatrová budova školy je postavena v pěkném přírodním prostředí, mimo střed města, je majetkem Města Tábor a SZŠ je nájemce. Nájemné bylo stanoveno dle platných předpisů v r. 1991 a od té doby se nezměnilo. Nájem městu je každoročně využit v celé výši pro údržbu budovy a pro modernizaci školy. V tomto školním roce byla největší akcí rekonstrukce dvou jazykových učeben, vytvoření nového kabinetu pro dvě učitelky a přestěhování archivu.

V době letních prázdnin byly provedeny malířské práce v jedné učebně, dvou kabinetech a v prostorách schodiště.

Přímo u školy jsou dvě víceúčelová hřiště. Asfaltové pro košíkovou a volejbalové s umělým povrchem. Sportoviště jsou využívána kromě tělesné výchovy i k mimoškolním aktivitám a sportovnímu využití široké veřejnosti.

Ke vzdělávání, mimoškolním akcím a odpočinku slouží školní zahrada s parkovou úpravou, která je využívána k relaxaci žáků a k výuce v řadě předmětů odborných i všeobecných. Byly zde uskutečňovány soutěže první pomoci jak školní, tak pro hlídky ČČK, je zde zajištěn klid a bezpečné prostředí pro tyto akce. Zahrada je velkým přínosem pro zkvalitnění zdravého životního stylu a velmi pomohla při zvládnutí koronavirové situace.

Při vstupu do školy je instalován bezpečnostní vstupní systém na čipy a kamerový systém. Zajištění bezpečnosti žáků je věnována velká pozornost a vstup cizím osobám do budovy je omezen.

V PŘÍZEMÍ se nachází malá tělocvična, je účelně vybavena tělocvičným náradím a pomůckami pro další sportovní aktivity, což umožňuje její plné a kvalitní využití. Velmi využívána je také učebna výpočetní techniky, která je mimo výuku přístupná jak pro žáky, tak i zaměstnance, kdykoliv. Dále se zde nachází dostatečně a kvalitně vybavená chemická laboratoř, která je průběžně doplňovaná novými pomůckami. V přízemí jsou šatní skříňky pro žáky oboru ošetrovatel a pro všechny jsou k dispozici tři automaty, a to na sušenky, teplé a studené nápoje.

V PRVNÍM PATŘE je ředitelna, sekretariát školy, kancelář vedoucí ekonomického úseku, zástupce ředitelky, tři kmenové učebny, jedna učebna se zaměřením na výuku jazyků a sborovna, která je místem konání porad a společných setkání zaměstnanců školy.

Celé DRUHÉ PATRO je velice specifické svým uspořádáním. Pro výuku odborných předmětů je nezbytné speciální materiální a technické vybavení učeben. Jsou zde tři odborné učebny, které reálně simulují nemocniční prostředí. Jsou využitelné k nábívkou praktických dovedností především v předmětech ošetrovatelství, ošetrování nemocných a první pomoci. Naprosto nezanedbatelné jsou metodické a odborné výstavy na chodbě. Dále se na patře nachází jedna učebna pro předmět psychologie a komunikace, opět je kladen důraz na její vybavení (relaxační pomůcky, pomůcky pro handicapované, audiovizuální prostředky pro supervizi při samotné výuce) a jedna kmenová učebna. Odborné učitelky zde mají pracovní zázemí ve čtyřech kabinetech.

Ve TŘETÍM PATŘE školy je jazyková učebna, která je po rekonstrukci a je nově vybavena moderním nábytkem a technikou pro možnost poslechu v cizím jazyce. Nachází se zde i tři kmenové učebny a kabinet asistenta dokumentátora, který má na starosti anatomické modely, obrazy, figuríny k první pomoci a další pomůcky k odborné výuce, spolupracuje se všemi vyučujícími a zajišťuje co nejučelnější využití všech pomůcek a doplňování nových.

Dále je zde také knihovna, která slouží zároveň jako studovna. Podle finančních možností se sbírky doplňují o nové publikace a knižní tituly, ať se jedná o odbornou nebo krásnou literaturu. Vše zajišťuje knihovnice, do jejíž náplně patří také péče o audiovizuální techniku a o provoz centrálního kopírovacího stroje. Přístup k jeho využití mají jak všichni zaměstnanci, tak žáci.

Vybavení všech učeben odpovídá současnému standardu - klasický školní nábytek a multimediální technika. V každé z nich je k dispozici počítač a pevný dataprojektor. Všechny PC ve škole jsou zapojeny do vnitřní sítě a mají přístup do sítě internet. Dále jsou vyučujícím k dispozici, přenosné dataprojektory a notebooky, ve dvou učebnách jsou v provozu interaktivní tabule.

Pedagogičtí pracovníci mají přidělené nově vybavené kabinety, aby měli dobré podmínky pro přípravu, uložení učebních materiálů, pomůcek, ale i odpočinek. Ve všech kabinetech je k dispozici PC s tiskárnou.

Celá teoretická část výuky je zajištěna pouze ve vlastních prostorech.



## MATERIÁLNÍ ZABEZPEČENÍ ŠKOLY

Označení místnosti		Počet		Umístění
Číslo místnosti	Charakteristika místnosti			
52,21,47	Kmenová učebna	3	standard	3. patro
43	Jazyková učebna	1	nadstandard	
45	Knihovna, studovna	1	nadstandard	
49	Kabinet dokumentátora	1	standard	
48,53	Kabinet pro učitele	2	nadstandard	
	WC dívky		nadstandard	
30	Kmenová učebna	1	standard	2. patro
35,37,38	Odborná uč. (OSE)	3	nadstandard	
34	Odborná uč. (PSK)	1	nadstandard	
33,36,37,38	Kabinet pro učitele	4	nadstandard	
	WC dívky + sprcha		nadstandard	
17, 21,24	Kmenová učebna	4	standard	1. patro
19	Jazyková učebna	1	nadstandard	
18	Kabinet pro učitele	1	nadstandard	
20	Ekonomický úsek			
23	Zástupce ředitelky	1	standard	
22	Sekretariát	1	standard	
25	Sborovna	1	standard	
26	Ředitelna	1	standard	
	WC chlapci		nadstandard	
	WC zaměstnanci	2	nadstandard	
10	Učebna ICT	1	standard	Přízemí
11	Chemická laboratoř	1	standard	
9	Tělocvična	1	standard	
	WC + sprchy		nadstandard	
	Šatny	8	standard	Suterén
	Venkovní hřiště	2	standard	
	Školní zahrada		nadstandard	



## UBYTOVÁNÍ A STRAVOVÁNÍ

Žáci mají možnost ubytování a stravování v Domově mládeže Střední průmyslové školy strojní a stavební Tábor, který sousedí s budovou školy. Ubytování využívají především žáci z okresů Písek, České Budějovice, Pelhřimov, Strakonice, ale i z bližšího okolí, odkud není možná pravidelná doprava.

Stravování (obědy) je zabezpečeno ve školní jídelně Domova mládeže Střední průmyslové školy strojní a stavební Tábor také pro všechny zaměstnance a žáky škol.



## PRAKTICKÉ VYUČOVÁNÍ

Praktické vyučování probíhá jednak v rámci odborných předmětů ve škole v plně vybavených odborných učebnách, které jsou co nejvíc přizpůsobeny podmínkám ve zdravotnických zařízeních, v učebnách s multimediální technikou a ve zdravotnických a sociálních zařízeních.

Praktické vyučování v rámci předmětů ošetřování nemocných a odborný výcvik probíhá na pracovištích, kde žáci při jeho výuce prakticky uplatňují získané vědomosti a dovednosti.

Výuka je realizována v Nemocnici Tábor, a.s. na interním, chirurgickém, ortopedickém, neurologickém, dětském a gynekologicko-porodnickém oddělení, na oddělení následné péče, v příslušných ambulancích a v G-Centru Tábor. Pracovní smlouvy a požadavky jsou dohodnuty smluvně.

Za organizaci a průběh výuky zodpovídá zástupkyně ředitelky pro odbornou výuku. Zajišťuje spolupráci a součinnost s vedením obou zařízení, s vrchními a staničními sestrami jednotlivých oddělení.

Výuka je realizována během celého týdne, probíhá podle připravených plánů a podle ŠVP Praktická sestra 2018. Nemocnice Tábor, a.s. zajišťuje proškolení žáků a odborných učitelek technikem BOZP před zahájením výuky předmětů ošetřování nemocných a odborný výcvik. Na vzdělávání se podíleli spolu s odbornými učitelkami i zaměstnanci obou zařízení a personál na jednotlivých školních stanicích.

Praktické vyučování bylo v průběhu celého školního roku doplňováno exkurzemi v laboratořích, na specializovaných odděleních jako např. fyzioterapie, intenzivní péče, psychiatrie, operační sály. Žáci měli možnost seznámit se s diagnostickými postupy na odděleních, kde se vyšetření jako například RTG, ECHO, NMR, endoskopie a další provádí.

Součástí praktického vzdělávání je odborná praxe třetího ročníku oboru Zdravotnický asistent a druhého ročníku oboru Ošetřovatel, tato byla z důvodu pandemie covid-19 uzpůsobena tak, aby byla dodržena nařízená hygienická pravidla. Žáci byli rozděleni do skupin, a v měsíci červnu každý jedinec absolvoval čtrnáctidenní praxi na interním a chirurgickém oddělení Nemocnice Tábor, a. s.

Spolupráce s pracovníky Nemocnice Tábor, a.s. a G-Centra Tábor byla na výborné úrovni. Pro výuku bylo vytvořeno velmi dobré zázemí a žáci i učitelky se setkávali s vstřícností a velkým pochopením.

Žáci naší školy se zapojili také do sociální aktivizace klientů sociálních lůžek a byli nápomocni dobrovolnickému centru při zaměstnávání nemocných a při různých kulturních aktivitách.

V období uzavření škol na základě mimořádného opatření MZČR od 11. 3. 2020 byla praktická výuka v zdravotnických a sociálních zařízeních přerušena společně s vyučováním ve škole. Řada žáků, především posledních ročníků, se aktivně přihlásila a začala pracovat v Nemocnici Tábor a.s. v době první vlny pandemie. Jejich pomoc byla vedením nemocnice velmi kladně hodnocena.



## 2. PŘEHLED OBORŮ VZDĚLÁNÍ

### **PRAKTICKÁ SESTRA 53 - 41 - M/03**

Vzdělávací obor pro žáky s ukončenou povinnou školní docházkou, je vyučován v denní formě vzdělávání od 1. září 2018 a v dálkové pak od 1. září 2019, podle školního vzdělávacího programu s názvem Praktická sestra 2018.

Výuka odborných a všeobecně vzdělávacích předmětů je zakončena maturitní zkouškou ve společné a profilové části. Vzdělávání probíhá podle celostátně schválených pedagogických dokumentů v těsné spojitosti se zdravotnickými pracovišti.

Absolvent oboru je způsobilý vykonávat povolání praktická sestra v rozsahu stanoveném vyhláškou č. 55/2011 Sb., o činnostech zdravotnických pracovníků a jiných odborných pracovníků, ve znění pozdějších předpisů. Uplatní se ve zdravotnických zařízeních lůžkového i ambulantního charakteru a při poskytování komunitní nebo domácí zdravotní péče i jako zdravotnický pracovník v zařízeních sociálních služeb, zejména v léčebnách dlouhodobě nemocných, v zařízeních geriatrické péče a v zařízeních hospicové a respitní péče.

Absolvent se může dále vzdělávat na vysokých nebo vyšších školách.

#### FORMA VZDĚLÁVÁNÍ

- denní čtyřletá - ukončena maturitní zkouškou
- dálková pětiletá - ukončena maturitní zkouškou

### **ZDRAVOTNICKÝ ASISTENT 53 - 41 - M/01**

Vzdělávací obor pro žáky s ukončenou povinnou školní docházkou, je vyučován v denní a dálkové formě vzdělávání od 1. září 2004.

Od 1. 9. 2010 jeho výuka probíhala podle školního vzdělávacího programu s názvem Praktická sestra, od 1. 9. 2014 byla zahájena výuka podle upraveného školního vzdělávacího programu s názvem Praktická sestra 2014 (počínaje prvním ročníkem), který přispívá ke zkvalitnění odborného vzdělávání a zajistí zvýšení konkurenceschopnosti absolventů na trhu práce.

Výuka odborných a všeobecně vzdělávacích předmětů je zakončena maturitní zkouškou ve společné a profilové části. Obor Zdravotnický asistent připravuje absolventy k výkonu práce středního zdravotnického pracovníka, který pod dohledem všeobecné sestry a ve spolupráci s ostatními členy zdravotnického týmu poskytuje ošetrovatelskou péči dětem i dospělým a podílí se na preventivní, diagnostické, léčebné, rehabilitační a dispenzární péči.

#### FORMA VZDĚLÁVÁNÍ

- denní čtyřletá - ukončena maturitní zkouškou
- dálková pětiletá - ukončena maturitní zkouškou

### **OŠETŘOVATEL 53 - 41 - H/01**

Obor je vyučován, počínaje prvním ročníkem, od 1. září 2015, podle školního vzdělávacího programu s názvem Ošetřovatelka. Je vhodný především pro výrazně prakticky orientované uchazeče. Obsahem vzdělávání jsou všeobecně vzdělávací předměty, odborné předměty a praktický výcvik. Žáci získávají znalosti a dovednosti související

s uspokojováním biologických, psychických a sociálních potřeb pacientů a učí se poskytovat činnosti základní ošetrovatelské péče. Absolventi se uplatní ve zdravotnických zařízeních a sociálních zařízeních, zejména v nemocnicích nebo ošetrovatelských centrech, v domácí ošetrovatelské péči, v léčebnách dlouhodobě nemocných, v ústavech sociální péče, ve stacionářích pro osoby se zdravotním postižením, v zařízeních pro seniory a hospicích.

#### FORMA VZDĚLÁVÁNÍ

– denní tříletá - ukončená závěrečnou zkouškou

Učební plány všech oborů jsou přiloženy v příloze.

<b>Počty žáků ve studijních oborech a třídách</b>			
Třída	Stav k 30. 9. 2019	Stav k 31. 3. 2020	Stav na konci 2. pololetí
<b>PRAKTICKÁ SESTRA 53-41-M/01 - DENNÍ FORMA VZDĚLÁVÁNÍ</b>			
1.A	29	28	28
1.B	29	29	29
2.A	30	30	30
2.B	30	29	29
Celkový počet žáků	118	116	116
Počet tříd	4	4	4
Průměrný počet žáků na 1 třídu	29,5	29	29
<b>ZDRAVOTNICKÝ ASISTENT 53-41-M/01 - DENNÍ FORMA VZDĚLÁVÁNÍ</b>			
3.A	29	28	28
3.B	28	28	28
4.A	30	30	30
4.B	20	20	20
Celkový počet žáků	107	106	106
Počet tříd	4	4	4
Průměrný počet žáků na 1 třídu	26,8	26,5	26,5
<b>DÁLKOVÁ FORMA VZDĚLÁVÁNÍ</b>			
<b>PRAKTICKÁ SESTRA 53-41-M/01</b>			
1.D	30	18	17
<b>ZDRAVOTNICKÝ ASISTENT 53-41-M/01</b>			
5.C	21	18	18
Celkový počet žáků DS	51	36	35
Počet tříd DS	2	2	2

Průměrný počet žáků na 1 třídu	25,5	18	17,5
<b>DENNÍ FORMA VZDĚLÁVÁNÍ: OŠETŘOVATEL 53-41-H/01</b>			
1.C	28	26	26
2.C	17	15	15
3.C	23	24	24
Celkový počet žáků	68	65	65
Počet tříd	3	3	3
Průměrný počet žáků na 1 třídu	22,7	21,7	21,7



# 3. PERSONÁLNÍ ZABEZPEČENÍ ČINNOSTI ŠKOLY

K 30. 6. 2020 zaměstnávala škola celkem 39 zaměstnanců na plný nebo částečný úvazek, na rodičovské dovolené je jedna kolegyně. Dále jsme spolupracovali se čtyřmi externími spolupracovníky.

## ORGANIZAČNÍ SCHÉMA ŘÍZENÍ

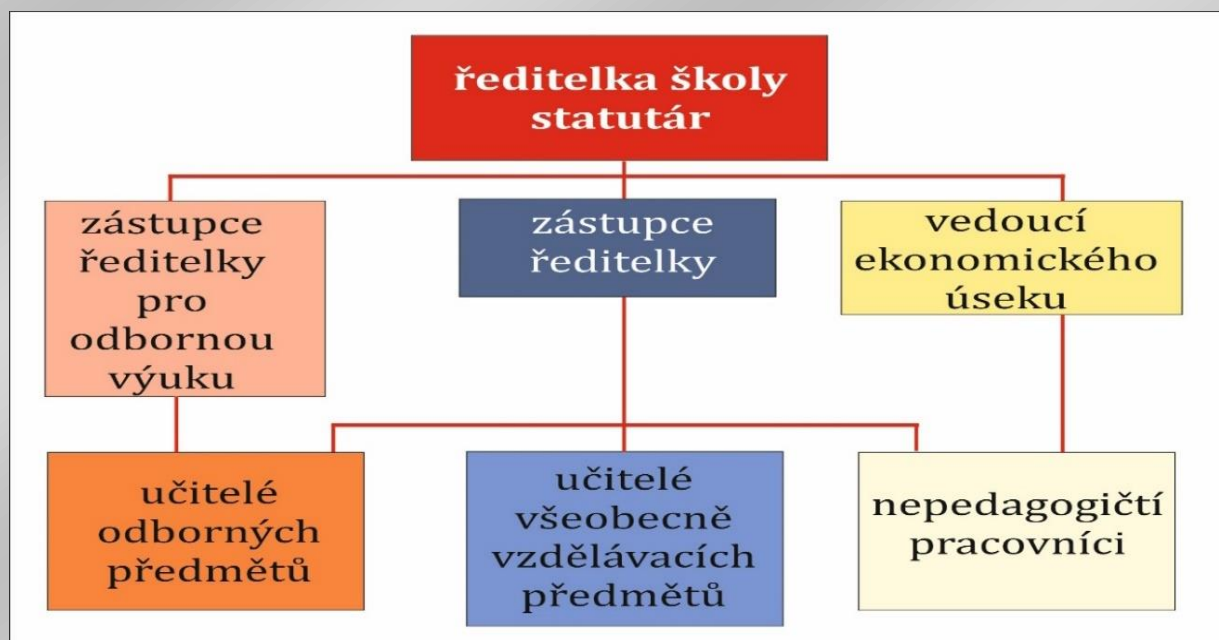

## CELKOVÝ POČET ZAMĚSTNANCŮ

Pedagogičtí pracovníci				Nepedagogičtí pracovníci			
plný úvazek	z toho muži	částečný úvazek	z toho muži	plný úvazek	z toho muži	částečný úvazek	z toho muži
	4		0	3	0	4	1

## CHARAKTERISTIKA PEDAGOGICKÉHO SBORU

PERSONÁLNÍ ZAJIŠTĚNÍ VÝUKY							
Interní pedagogičtí pracovníci							
Vzdělání - kvalifikace			Věková struktura				
VŠ pedagogické	VŠ nepedagogické	DPS	do 30 let	do 40 let	do 50 let	nad 50 let	nad 60 let
17	15	15	1	6	7	12	6
Externí pedagogičtí pracovníci							
VŠ pedagogické	VŠ nepedagogické	DPS	do 30 let	do 40 let	do 50 let	nad 50 let	nad 60 let
2	2	0	0	1	1	1	1

## SEZNAM PEDAGOGICKÝCH PRACOVNÍKŮ ŠKOLY

Jméno, titul	Vzdělání, apropace	DPS	Roky praxe	Doba prac.ovního poměru	Poznámka
Helena Balláková, Mgr.	VŠ - OSE	Ano	21	neurčitá	
Miloslava Bízková, Mgr.	VŠ - OSE	Ano	19	neurčitá	
Aleš Brothánek, Mgr.	VŠ - TEV, ANJ		17	určitá	
Irena Císařová, Mgr.	VŠ - OSE	Ano	14	určitá	
Lucie Doubková, Mgr.	VŠ - CHE, BIO		7	neurčitá	RD
Barbora Černá, Mgr.	VŠ - OSE	Ano	1	určitá	
Jindřiška Černá, Mgr.	VŠ - CJL, NEJ		34	neurčitá	

Radka Hodková, Ing.	VŠ - ČVUT, FYZ, MAT	Ano	18	neurčitá	
Miroslava Hronová, Mgr.	VŠ - učitel. OP pro SZŠ		18	neurčitá	
Jana Jandáčková, Mgr.	VŠ - OSE, PED		36	neurčitá	
Alena Jirková, Mgr.	VŠ - OSE, PED		28	neurčitá	
Lenka Jedličková, Mgr.	VŠ - CJL, DEJ, LAJ		14	neurčitá	
Monika Jedličková, Mgr.	VŠ - OSE	Ano	3	neurčitá	
Marie Kmínková, Bc.	VŠ - OSE	Ano	38	neurčitá	
Věra Koblasová, Mgr.	VŠ - OSE, PED		32	neurčitá	
Milada Kociánová, Bc.	VŠ - OSE	Ne	3	určitá	
Petr Kolář, Ing.	VŠ - CHE, BIO	Ano	6	určitá	
Tomáš Kolář, Mgr.	VŠ - TEV, ZEM		11	neurčitá	
Jan Macháček, Mgr.	VŠ - TEV, BIO		27	neurčitá	
Jana Marešová, Mgr.	VŠ - OSE, PED		29	neurčitá	
Radka Maršíková, Mgr.	VŠ - OSE	Ano	3	určitá	
Hynek Másílko, Ing.	VŠ - ČVUT, ICT, FYZ	Ano	26	neurčitá	
Jana Matušíková, Mgr.	VŠ - DEJ, LAJ, FRJ, RUJ		28	neurčitá	
Juliána Novotná, Mgr.	VŠ - ANJ		29	neurčitá	
Martina Olivová, Mgr.	VŠ - MAT, TEV, ANJ		19	neurčitá	
Jana Ondřejová, Mgr.	VŠ - učitel. OP pro SZŠ		17	neurčitá	
Táňa Srpová, Mgr.	VŠ - OSE	Ano	19	neurčitá	
Iveta Stejskalová, Mgr.	VŠ - OSE	Ano	14	neurčitá	
Jitka Trpáková, Mgr.	VŠ - OSE	Ano	17	neurčitá	



Eva Urbanová, Mgr.	VŠ - OSE	Ano	3	určitá	
Helena Veselá, PhDr.	VŠ - OSE	Ano	2	neurčitá	
Jana Volemanová, Mgr.	VŠ - OSE, PED		28	neurčitá	

V pedagogickém sboru je zastoupení učitelů s různou délkou pedagogické praxe. S nárůstem počtu žáků roste počet odborných učitelek, je pozitivní, že o práci projevují zájem vysokoškolsky vzdělané všeobecné sestry s odbornými dovednostmi ze zdejší nemocnice.

## SEZNAM KOORDINÁTORŮ

Pozice	Jméno a příjmení	Požadované vzdělání
Výchovný poradce	Mgr. Tomáš Kolář	ano
Metodik prevence sociálně patologického chování	Mgr. Radka Maršíková	studuje
ICT koordinátor	Ing. Hynek Másílko	ano
EVVO koordinátor	Mgr. Jan Macháček	ne
ŠVP koordinátor	Mgr. Miroslava Hronová	ano
Koordinátor BOZP	Mgr. Táňa Srpová	ano
Koordinátor dobrovolnictví	Mgr. Jitka Trpáková	-----

Velká pozornost je dlouhodobě věnována práci koordinátorů, kteří se metodicky a organizačně starají o vybrané oblasti. Do své činnosti zapojují i ostatní učitele, především úzce spolupracují s třídními učiteli. Ze strany všech pedagogických pracovníků je aktivně a účelně reagovat na potíže žáků.

## CHARAKTERISTIKA PROVOZNĚ – EKONOMICKÉHO ÚSEKU

Ekonomické a finanční zabezpečení je vedeno na velmi dobré profesionální úrovni. Vedoucí ekonomického úseku řídí nepedagogické pracovníky školy a významně se podílí na správě budovy a majetku školy. V případě potřeby výborně zajišťuje vzájemnou zastupitelnost všech nepedagogických pracovníků.

Sekretářka školy, která je zároveň i mzdová účetní, velice sofistikovaně zajišťuje kompletní administrativní práce, školní matriku a žákovskou agendu.

Všechny účetní podklady a ostatní finanční náležitosti byly v hodnoceném období v pořádku.

O knihovnu, kopírování materiálů a audio techniku se na částečný úvazek stará knihovnice, která objednává knihy pro doplňování knihovny, ale také, po dohodě s vyučujícími, učebnice pro žáky.

V tomto školním roce byla obsazena pozice správce operačního systému - asistent dokumentátor vysokoškolsky vzdělaným odborníkem v oblasti informačních a komunikačních technologií, který se stará o optimalizaci informační infrastruktury, o instalaci nových PC, o technické vybavení školy, o pomůcky k výuce a spolupracuje se všemi vyučujícími.

O údržbu budovy, zahrady a okolí se stará na částečný úvazek školník a o úklid pak dvě uklízečky.

## SEZNAM NEPEDAGOGICKÝCH PRACOVNÍKŮ ŠKOLY

Jméno, titul	Vzdělání	Pracovní pozice	Doba prac. poměru
Alena Burdová	SOU	uklízečka	neurčitá
Kateřina Doudlebská	SOU	uklízečka	určitá
Renata Drhová	SŠ	knihovnice	neurčitá
Zdeněk Flachs, Ing.	VŠ	Správce sítě	určitá
Lucie Kümmelová, Bc.	VŠ	vedoucí ekonomického úseku	neurčitá
Ladislav Rosman	SOU	školník, údržbář	neurčitá
Alena Zákostelecká	SŠ	sekretářka, mzdová účetní	neurčitá

Učitelé i ostatní zaměstnanci školy tvoří dobrý kolektiv, navzájem si pomáhají, spolupracují a dobře plní úkoly i nad rámec svých povinností. Jejich přístup k žákům je vstřícný, profesionální, empatický a velice individuální.



## 4. PŘIJÍMACÍ ŘÍZENÍ

V souvislosti s řešením mimořádné situace vzniklé v důsledku přijímání krizových opatření vládou České republiky, zejména usnesení č. 201 ze dne 12. března 2020, kterým se zakázala osobní přítomnost žáků ve školách, které navázalo na mimořádné opatření Ministerstva zdravotnictví proti šíření koronavirové nákazy, a následné vyhlášení

nouzového stavu, připravilo Ministerstvo školství, mládeže a tělovýchovy zákon o zvláštních pravidlech pro přijímání k některým druhům vzdělávání a k jejich ukončení ve školním roce 2019/2020, publikovaný ve Sbírce zákonů dne 27. 3. 2020 pod č. 135/2020 Sb. Tento zákon tedy upravuje některé aspekty přijímacího řízení na střední školy z důvodu, že původní termíny předpokládané školským zákonem jsou vzhledem k situaci nerealizovatelné.

## VYHLÁŠENÍ PRVNÍHO KOLA PŘIJÍMACÍHO ŘÍZENÍ PRO ŠKOLNÍ ROK 2020/2021

### OBOR PRAKTICKÁ SESTRA 53 - 41- M/03

- denní forma vzdělávání, zakončená maturitní zkouškou

Ředitelka Střední zdravotnické školy, Tábor, Mostecká 1912 vyhlašuje podle § 60 odst. 1 zákona č. 561/2004 Sb., o předškolním, základním, středním, vyšším odborném a jiném vzdělávání (školský zákon), ve znění pozdějších předpisů první kolo přijímacího řízení. Podle § 60 odst. 2 stanoví nejvyšší možný počet přijímaných uchazečů do tohoto oboru na **60**.

Kritéria přijímacího řízení

- Úspěšné splnění povinné školní docházky.
- Splnění podmínek zdravotní způsobilosti žáka, je nutné potvrzení od lékaře. Na přihlášce musí být uvedena formulace: „Uchazeč je způsobilý k výkonu zdravotnického povolání podle zákona č. 373/2011 Sb.“, případně: „Uchazeč je způsobilý ke vzdělávání v oboru.“
- Vykonání Jednotné přijímací zkoušky - písemný test z českého jazyka a literatury a písemný test z matematiky, přijímáno bude prvních 60 uchazečů seřazených **podle celkového počtu bodů:**
- bodové hodnocení Jednotné přijímací zkoušky z českého jazyka a matematiky (maximum 100 bodů, váha 60 %)
- bodové hodnocení průměrného prospěchu ze ZŠ ve všech sledovaných obdobích viz přihláška (maximum 66 bodů, váha 40%).

Za případnou nedostatečnou bude odečteno 5 bodů, v případě nehodnocení v některém z předmětů bude za prospěch započtena 0, v případě rovnosti bodů na posledním místě bude rozhodovat průměrný prospěch z předmětů český jazyk a 1. cizí jazyk ve sledovaných obdobích

Průměr	Počet bodů		Průměr	Počet bodů
1,00 - 1,40	66 bodů		2,01 - 2,10	31 bodů
1,41 - 1,50	61 bodů		2,11 - 2,20	26 bodů
1,51 - 1,60	56 bodů		2,21 - 2,30	21 bodů
1,61 - 1,70	51 bodů		2,31 - 2,40	16 bodů
1,71 - 1,80	46 bodů		2,41 - 2,50	11 bodů
1,81 - 1,90	41 bodů		2,51 - 3,00	6 bodů
1,91 - 2,00	36 bodů		od 3,01	1 bod

## OBOR PRAKTICKÁ SESTRA 53 - 41- M/03

- pětiletá dálková forma vzdělávání, zakončená maturitní zkouškou

Ředitelka Střední zdravotnické školy, Tábor, Mostecká 1912 vyhlašuje podle § 60 odst. 1 zákona č. 561/2004 Sb., o předškolním, základním, středním, vyšším odborném a jiném vzdělávání (školský zákon), ve znění pozdějších předpisů první kolo přijímacího řízení. Podle § 60 odst. 2 stanoví nejvyšší možný počet přijímaných uchazečů do tohoto oboru na 30.

Kritéria přijímacího řízení

- Úspěšné splnění povinné školní docházky. Součástí přihlášky musí být úředně ověřená kopie vysvědčení z posledního ročníku na základní škole.
- Splnění podmínek zdravotní způsobilosti žáka, je nutné potvrzení od lékaře. Na přihlášce musí být uvedena formulace: „**Uchazeč je způsobilý k výkonu zdravotnického povolání podle zákona č. 373/2011 Sb.,**“, případně: „**Uchazeč je způsobilý ke vzdělávání v oboru.**“
- Vykonání „Jednotné přijímací zkoušky“ - písemný test z českého jazyka a literatury a písemný test z matematiky, přijímáno bude prvních 30 uchazečů seřazených podle celkového počtu bodů:

a) bodové hodnocení přijímací zkoušky z českého jazyka a matematiky (maximum 100 bodů, váha 60 %)

b) bodové hodnocení průměrného prospěchu ze ZŠ ve všech sledovaných obdobích viz přihláška (maximum 66 bodů, váha 40%).

Za případnou nedostatečnou bude odečteno 5 bodů, v případě nehodnocení v některém z předmětů bude za prospěch započtena 0, v případě rovnosti bodů na posledním místě bude rozhodovat průměrný prospěch z předmětů český jazyk a 1. cizí jazyk ve sledovaných obdobích.

Průměr	Počet bodů		Průměr	Počet bodů
1,00 - 1,40	66 bodů		2,01 - 2,10	31 bodů
1,41 - 1,50	61 bodů		2,11 - 2,20	26 bodů
1,51 - 1,60	56 bodů		2,21 - 2,30	21 bodů
1,61 - 1,70	51 bodů		2,31 - 2,40	16 bodů
1,71 - 1,80	46 bodů		2,41 - 2,50	11 bodů
1,81 - 1,90	41 bodů		2,51 - 3,00	6 bodů
1,91 - 2,00	36 bodů		od 3,01	1 bod

Jednotná přijímací zkouška z matematiky a českého jazyka se konala v úterý 8. 6. 2020, za dodržení všech stanovených podmínek

## - OBOR OŠETŘOVATEL 53 - 41- H/01, DENNÍ FORMA VZDĚLÁVÁNÍ

- tříletý obor, zakončený závěrečnou zkouškou s výučním listem

Ředitelka Střední zdravotnické školy, Tábor, Mostecká 1912 vyhlašuje podle § 60 odst. 1 zákona č. 561/2004 Sb., o předškolním, základním, středním, vyšším odborném a jiném vzdělávání (školský zákon), ve znění pozdějších předpisů první kolo přijímacího řízení a podle § 60 odst. 2 předpokládaný počet přijímaných uchazečů stanovuje na **30**.



### Kritéria přijímacího řízení

- úspěšné splnění povinné školní docházky
- uchazeči budou přijati dle prospěchu ze ZŠ ve sledovaných obdobích
  - 1. a 2. pololetí 8. ročníku a 1. pololetí 9. ročníku (viz přihláška)

Průměr	Počet bodů
do 2,00	13
2,01 - 2,25	11
2,26 - 2,50	9
2,51 - 3,00	7
3,01 - 3,25	5
3,26 - 3,50	3
3,51 - 4,00	1

- uchazeči budou přijímáni **podle počtu bodů** (maximum 13 bodů), v případě rovnosti bodů na posledním místě bude rozhodovat průměrný prospěch z předmětu český jazyk ve sledovaných obdobích
- přijímací zkouška se **NEKONÁ**
- splnění podmínek zdravotní způsobilosti, je nutné potvrzení od lékaře. Na přihlášce musí být uvedena formulace: „**Uchazeč je způsobilý k výkonu zdravotnického povolání podle zákona č. 373/2011 Sb.**“, případně: „**Uchazeč je způsobilý ke vzdělávání v oboru.....**“

## ÚDAJE O PŘIJÍMACÍM ŘÍZENÍ PRO ŠKOLNÍ ROK 2020/2021

(stav k 30. září 2020)

Obor vzdělání		Celkem počet			Kapacita oboru
Kód	Název	přihlášených	přijatých	zapsaných	
53-41-M/03	Praktická sestra /denní forma/	93	60	58	60
53-41-H/01	Ošetřovatel		30	17	30
53-41-M/03	Praktická sestra /dálková forma/	30	30	30	30

## 5. ÚDAJE O VÝSLEDKÁCH VZDĚLÁVÁNÍ ŽÁKŮ PODLE CÍLŮ STANOVENÝCH VZDĚLÁVACÍM PROGRAMEM A PODLE POSKYTOVANÉHO STUPNĚ VZDĚLÁNÍ

Vzdělávání bylo realizováno v souladu se školními vzdělávacími programy: Praktická sestra, Praktická sestra 2015; Praktická sestra 2018, Ošetřovatelka a Ošetřovatelka 2018, které byly vypracovány na základě příslušného rámcového vzdělávacího programu pro naše učební obory.

Ke všem žákům byl důsledně dodržován rovný přístup. Systematicky byla sledována celková úspěšnost žáků v rámci školy, ale také byly řešeny individuální výsledky. Vzhledem k počtu tříd a počtu žáků ve třídách je možný individuální přístup učitelů k žákům a jejich problémům. Velkým zájmem celého pedagogického sboru bylo pomoci žákům 1. ročníku zvládnout přechod ze základní školy, adaptovat se na nové prostředí a dosahovat co nejlepších studijních výsledků.

Třídní učitelé jsou garanty včasného předání potřebných informací zákonným zástupcům žáků a celý pedagogický sbor s nimi úzce spolupracuje. Právě navázání dobré a produktivní spolupráce mezi školou a zákonnými zástupci snižuje počet problémů v chování žáků a jejich studijní neúspěchy.

Hodnocení žáků v 2. pololetí bylo provedeno v souladu s Vyhláškou 211/2020 Sb. ze dne 27. 4. 2020 a metodikou MŠMT ke zmíněné vyhlášce. Hodnocení bylo provedeno klasifikací. Závěrečné hodnocení žáka na vysvědčení na konci druhého pololetí školního roku 2019/2020 odráželo skutečnost, že nebylo možné zcela naplnit ŠVP pro tento školní rok. Tato část školního roku proběhla za zcela mimořádných podmínek a nebylo proto možné proto hodnotit podle stejných měřítek, jako v 1. pololetí nebo v minulém školním roce.



# PŘEHLED PROSPĚCHU A ABSENCE

## DENNÍ FORMA VZDĚLÁVÁNÍ – MATURITNÍ ČTYŘLETÉ OBORY

2. pololetí 1999/00

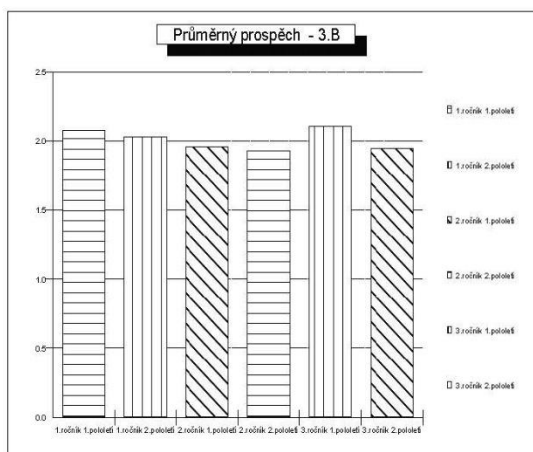
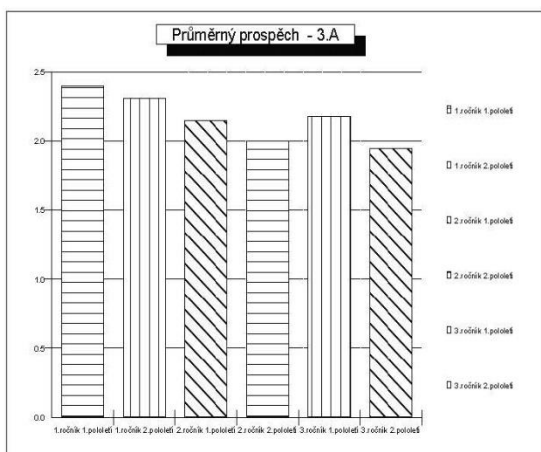
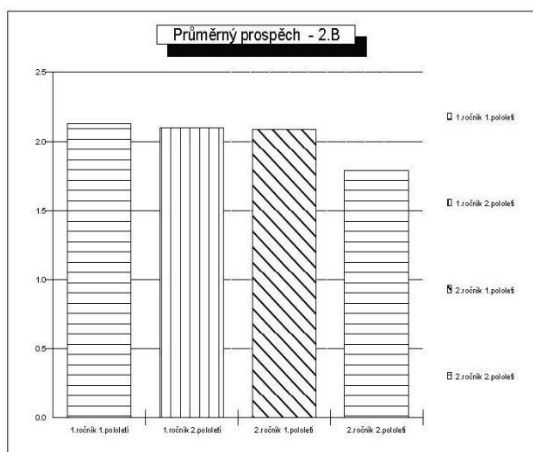
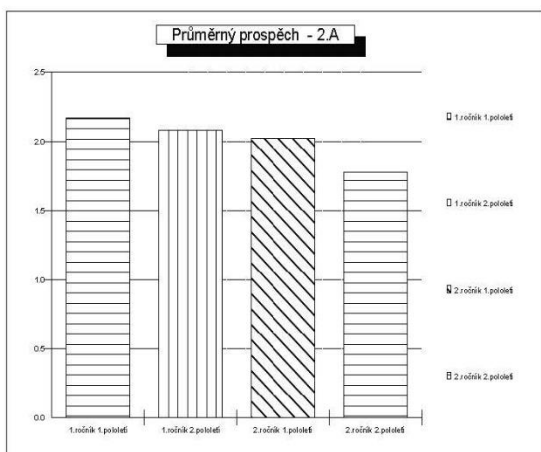
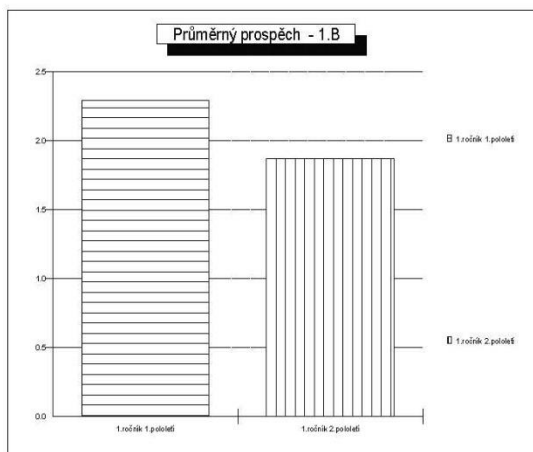
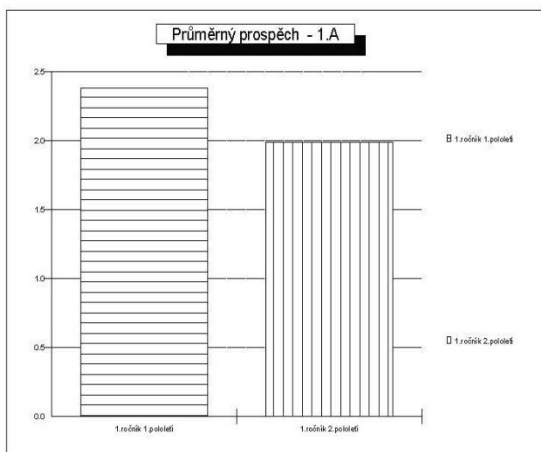



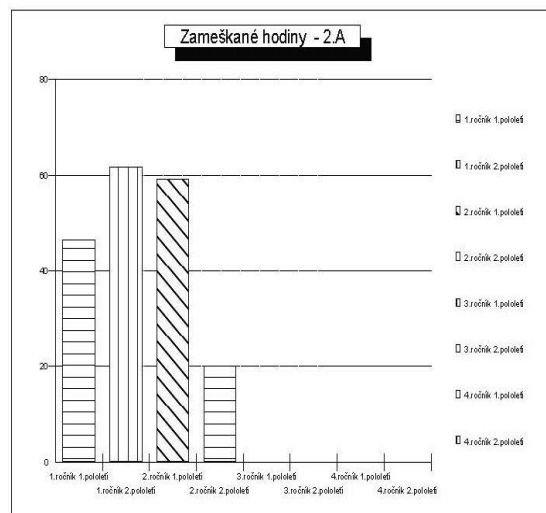
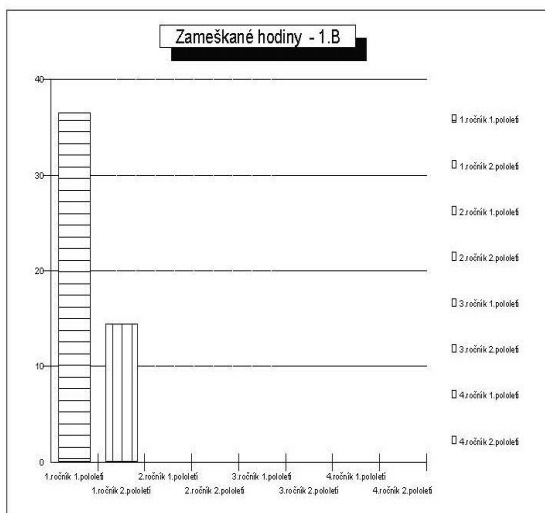
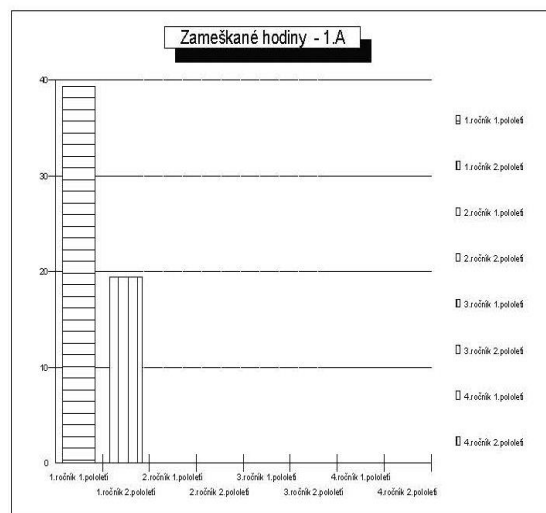
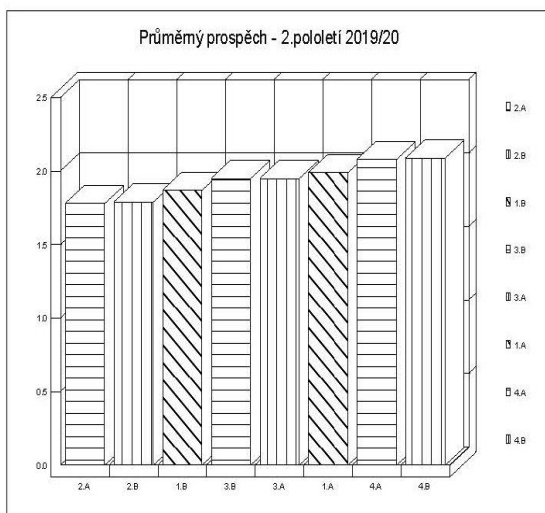
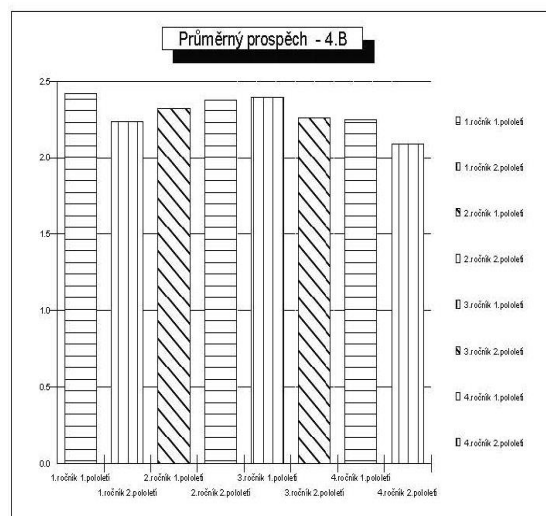
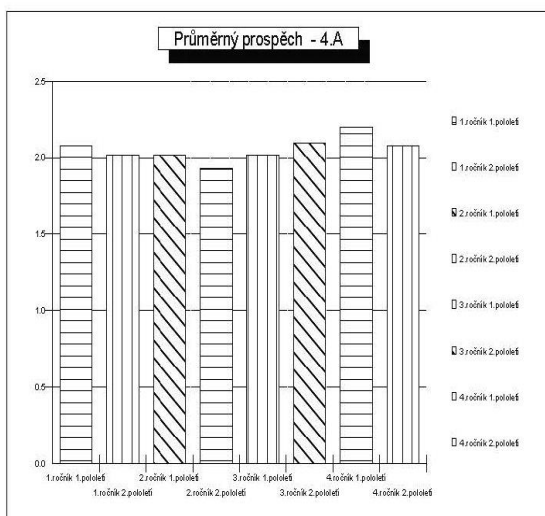

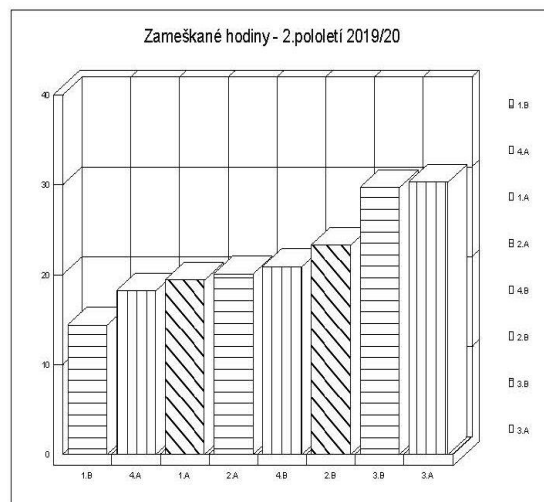
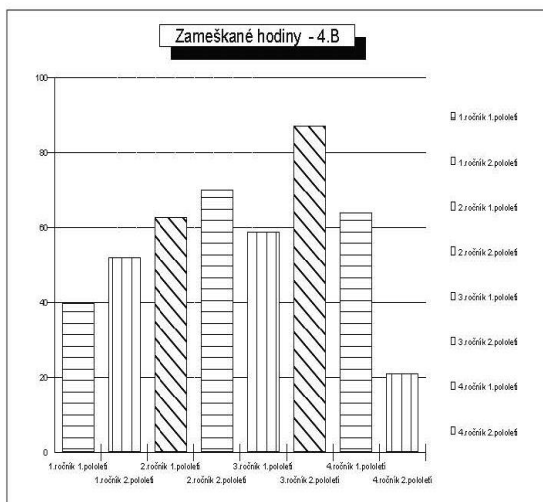
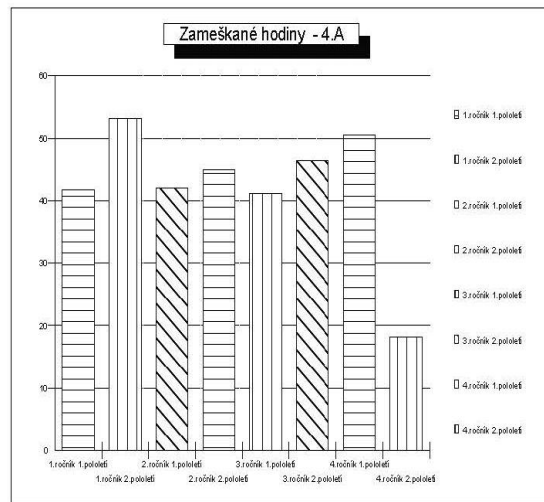
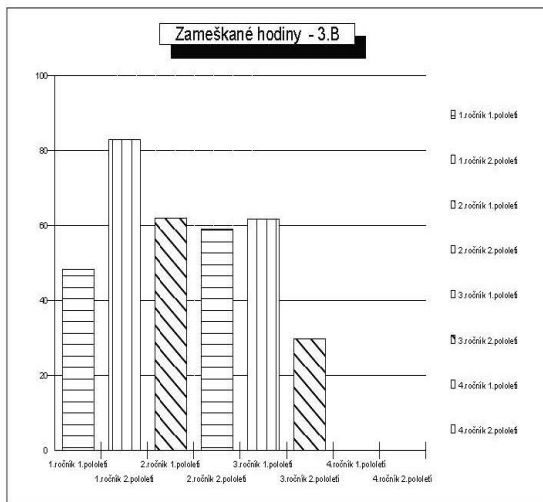
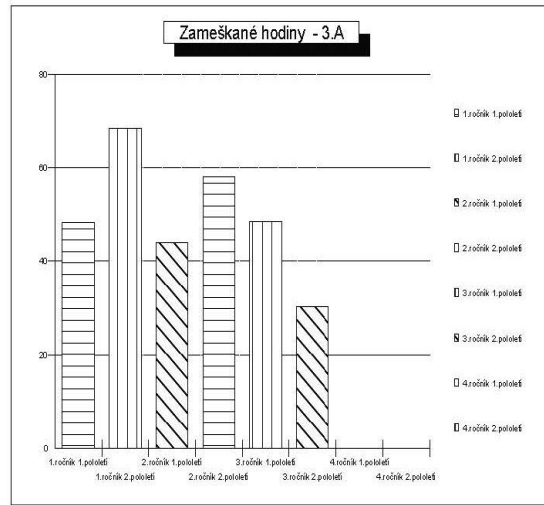
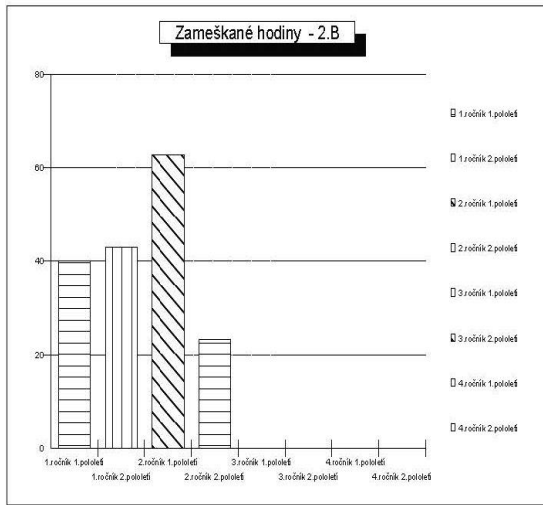

Celkové hodnocení (počty) - 2.pololetí 2019/20 - 1.A

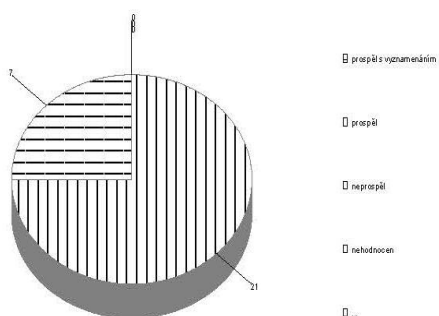

Celkové hodnocení (počty) - 2.pololetí 2019/20 - 1.B

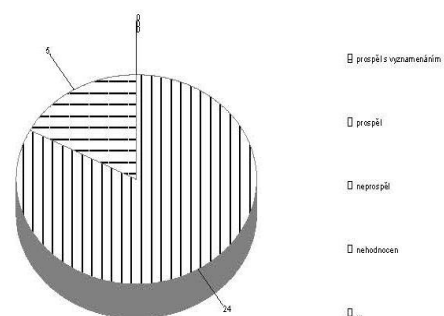

Celkové hodnocení (počty) - 2.pololetí 2019/20 - 2.A

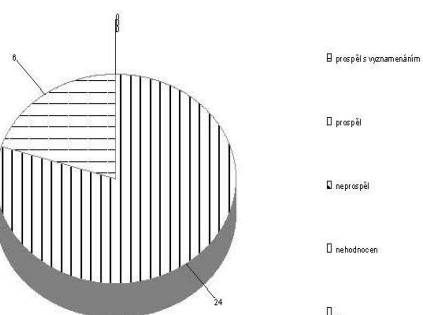

Celkové hodnocení (počty) - 2.pololetí 2019/20 - 2.B

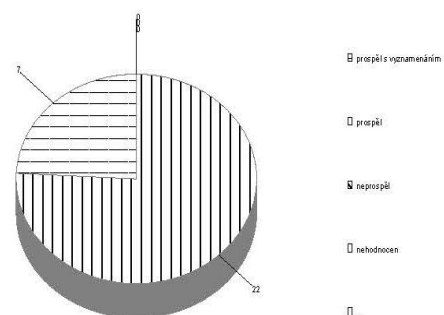

Celkové hodnocení (počty) - 2.pololetí 2019/20 - 3.A

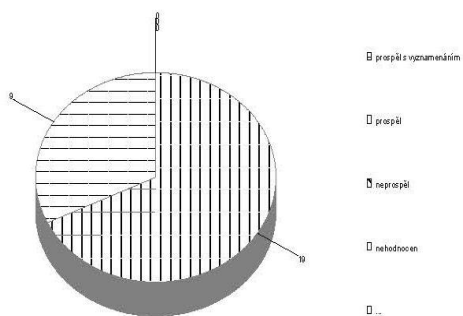

Celkové hodnocení (počty) - 2.pololetí 2019/20 - 3.B

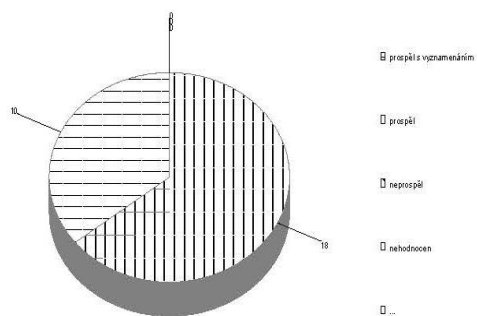

2. pololetí 1999/00

Celkové hodnocení (počty) - 2.pololetí 2019/20 - 4.A

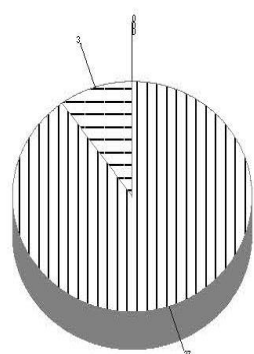

- prospěl s vyznamenáním
- prospěl
- neprospěl
- nehodnocen
- ...

Celkové hodnocení (počty) - 2.pololetí 2019/20 - 4.B

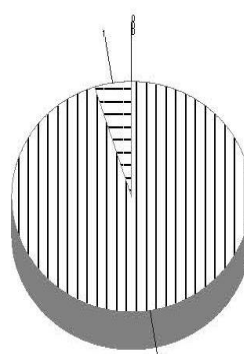

- prospěl s vyznamenáním
- prospěl
- neprospěl
- nehodnocen
- ...

## DÁLKOVÁ FORMA VZDĚLÁVÁNÍ – MATURITNÍ PĚTILETÉ OBORY

2. pololetí 1999/00

Celkové hodnocení (počty) - 2.pololetí 2019/20 - 1.D

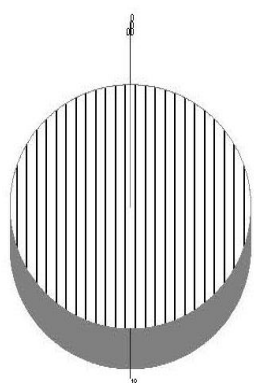

- prospěl s vyznamenáním
- prospěl
- neprospěl
- nehodnocen
- ...

Celkové hodnocení (počty) - 2.pololetí 2019/20 - 5.C

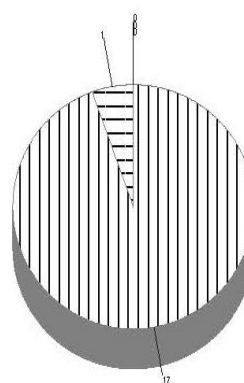

- prospěl s vyznamenáním
- prospěl
- neprospěl
- nehodnocen
- ...

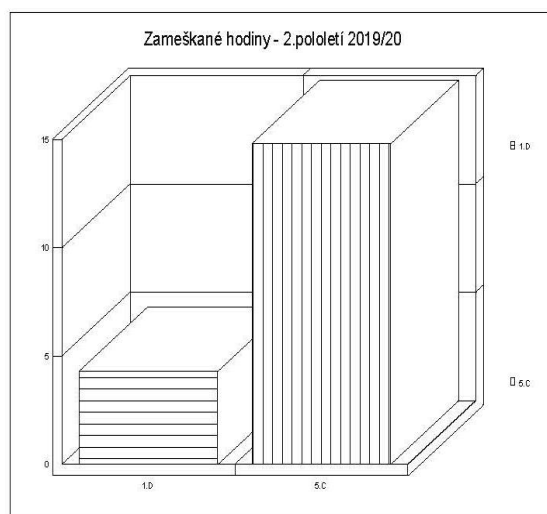
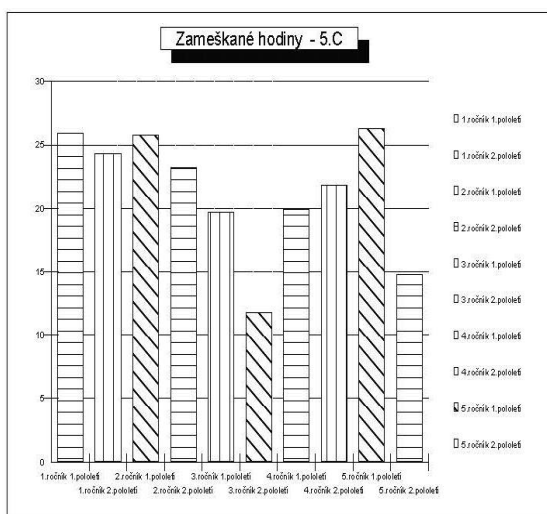
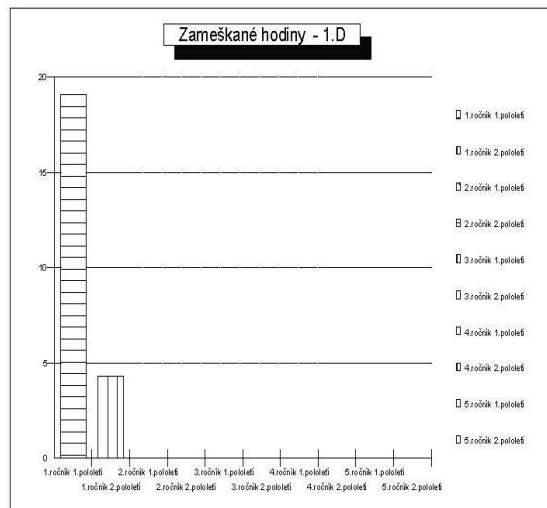
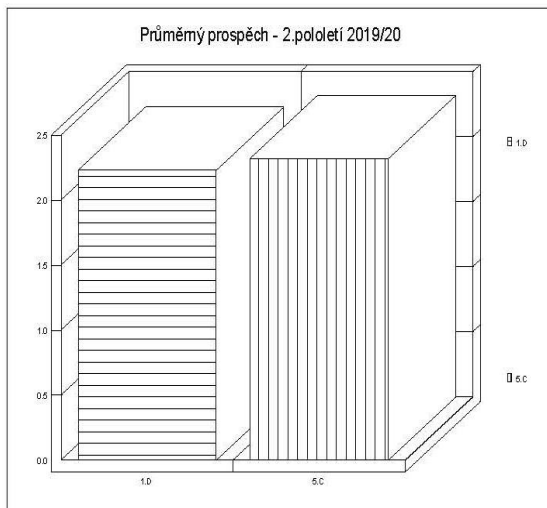
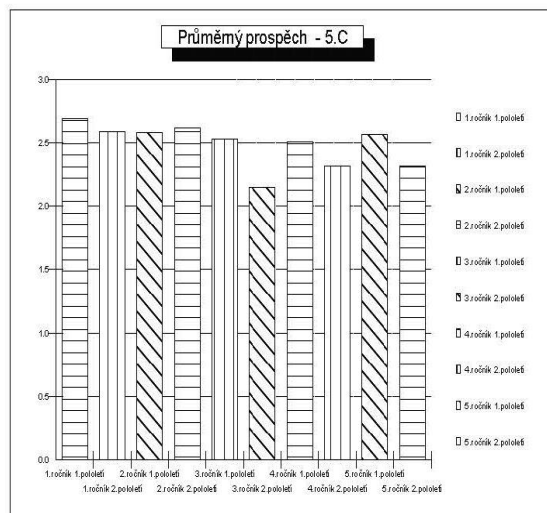
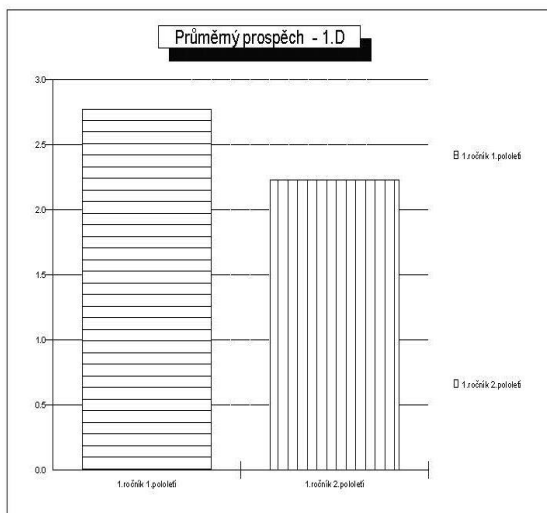

# DENNÍ FORMA VZDĚLÁVÁNÍ – TŘÍLETÝ OBOR

2. pololetí 1999/00

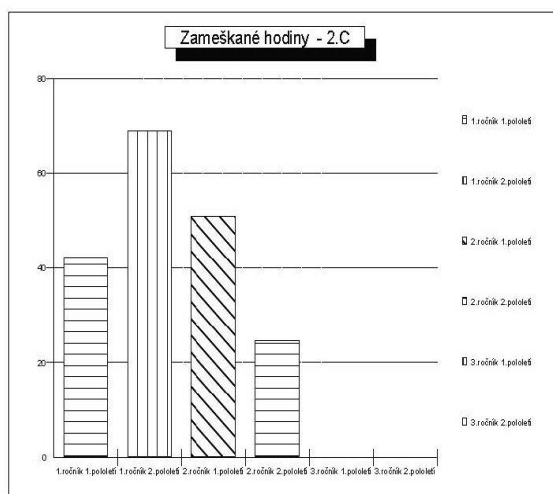
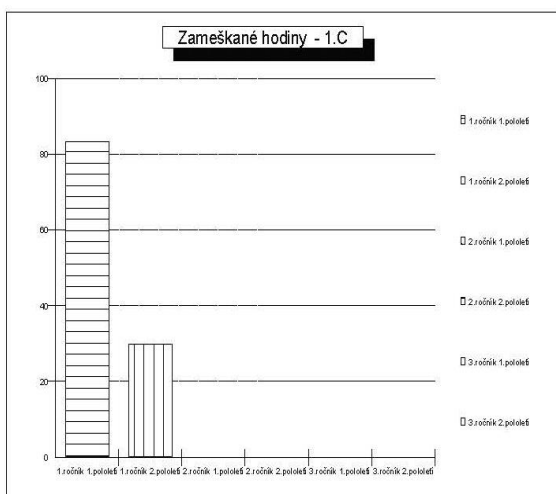
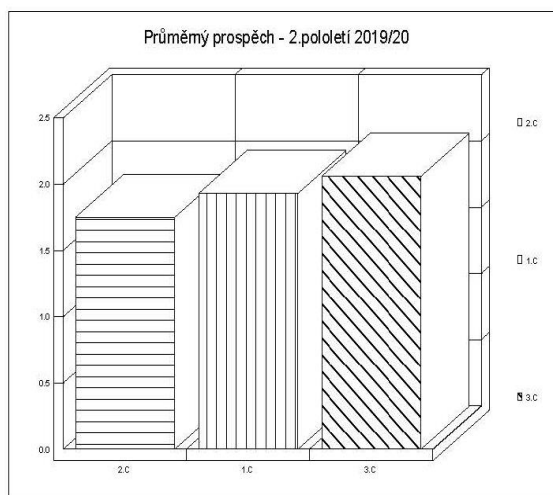
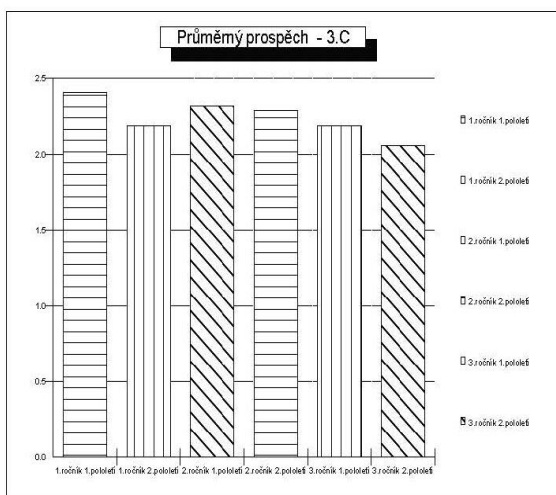
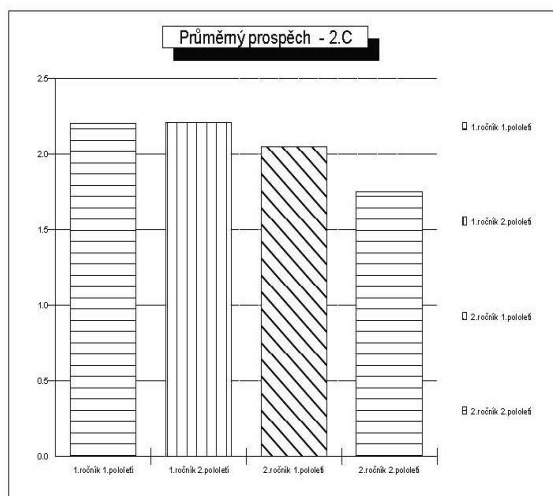
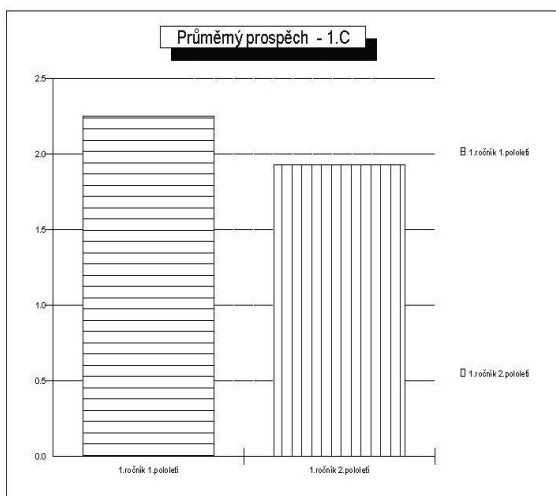

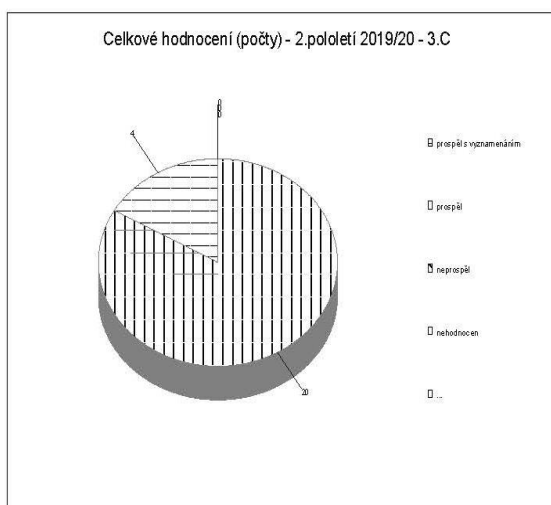
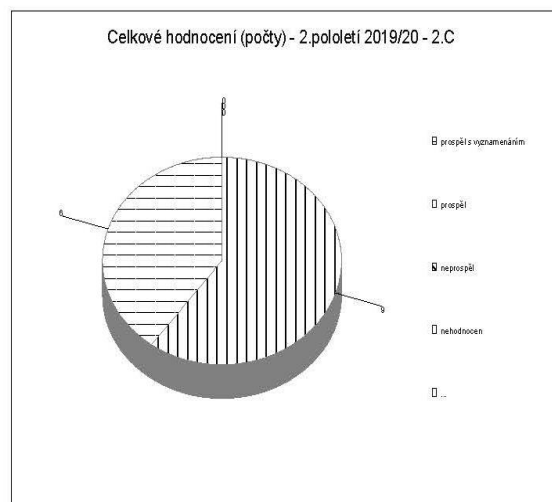
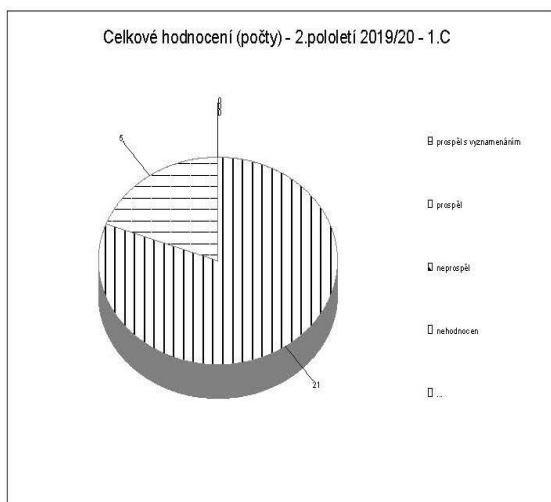
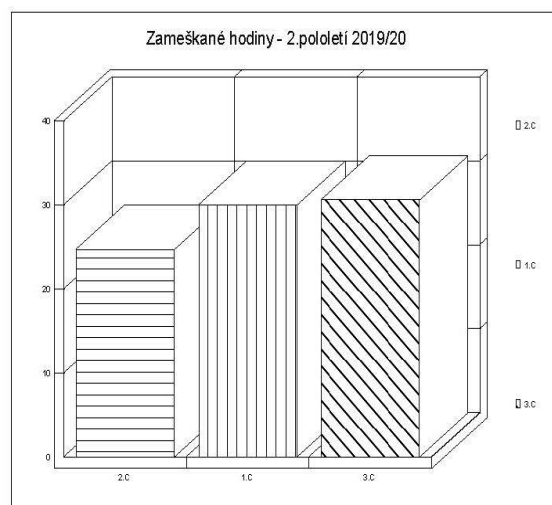
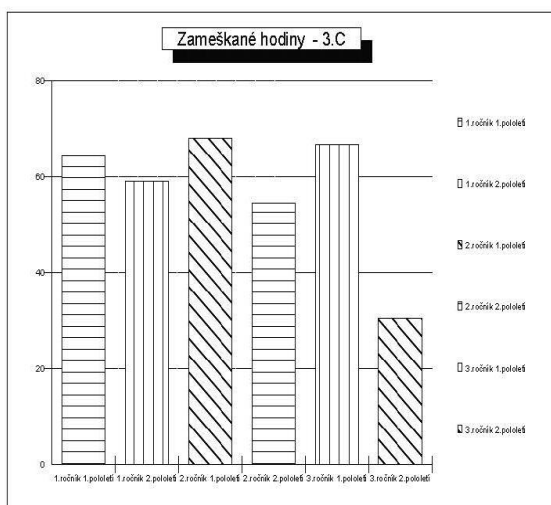

## MATURITNÍ ZKOUŠKY

Ve školním roce 2019/20 konali žáci denního a dálkového studia v jarním a podzimním zkušebním období maturitní zkoušky, které se skládaly ze společné a profilové části. Ředitelka Střední zdravotnické školy v Táboře určila nabídku povinných a nepovinných zkoušek pro profilovou část maturitní zkoušky:

Povinné předměty profilové části maturitní zkoušky

- Ošetřování nemocných - praktická zkouška
- Psychologie a komunikace - ústní zkouška
- Ošetřovatelství - ústní zkouška

Nepovinné předměty profilové části maturitní zkoušky

- Somatologie a biologie - ústní zkouška
- Občanská nauka – ústní zkouška

Celý průběh maturitních zkoušek byl ovlivněn a zkouška by značně změněna celosvětovou epidemií koronaviru.

Byly prominuty písemné práce z jazyků. Osobní přítomnost maturantů na školní výuce, formou konzultací po třídách, byla obnovena ke dni 11. 5. 2020.

Vyhláškou č. 232/2020 sb. (Vyhláška o přijímacím řízení, maturitní zkoušce, závěrečné zkoušce, ve školním roce 2019/2020) ze 7. 5. 2020, účinnou též od 7. 5., byl stanoven pevný termín společné části maturitní zkoušky od 1. do 3. 6. 2020.

V rámci profilové části se praktická maturitní zkouška z předmětu Ošetřování nemocných konala v tomto mimořádném období v odborných učebnách. Maturanti zde své dovednosti a vědomosti prokazovali ve zvládnutí modelových situací, které byly připraveny odbornými učitelkami.

## VÝSLEDKY MATURITNÍCH ZKOUŠEK

Proti loňským výsledkům se zlepšila úspěšnost jak v jarním, tak v podzimním zkušebním období. Největší problémy měli žáci při didaktických testech společné části MZ a nejhorší výsledky byly u žáků dálkové formy vzdělávání matematice, zde nebyl úspěšný



nikdo. Vedení školy a všichni pedagogové se dále snaží hledat cestu ke zlepšení výsledků v současném nastavení maturitních zkoušek.



## PŘEHLED VÝSLEDKŮ

### DENNÍ FORMA VZDĚLÁVÁNÍ – OBOR ZDRAVOTNICKÝ ASISTENT

Přehled prospěchu třídy 4.A				maturitní zkouška 2019/20	
<b>Průměr</b>					
<b>Třídní učitel:</b>	Mgr. Matusšíková Jana	<b>Počet žáků celkem:</b>	30		
z toho			<b>dívek:</b>	27	
			<b>chlapců:</b>	3	
<b>Předmět</b>	<b>Počty známek</b>				
	1 2 3 4 5				
<b>společná část - státní maturita</b>					
ANJ	Anglický jazyk	1 5 7 5 -	2.889	Mgr. Olivová Martina	
CJL	Český jazyk a literatura	- 7 17 6 -	2.967	Mgr. Černá Jindřiška	
NEJ	Německý jazyk	- - 6 6 -	3.500	Mgr. Černá Jindřiška	
<b>profilová část</b>					
OSE	Ošetřovatelství	6 8 10 6 -	2.533	Mgr. Koblasová Věra	
	ústní zkouška	6 8 10 6 -	2.533		
OSN	Ošetřování nemocných	12 16 2 - -	1.667	Mgr. Koblasová Věra	
	praktická zkouška	12 16 2 - -	1.667		
PSK	Psychologie a komunikace	10 6 12 2 -	2.200	Mgr. Srpová Táňa	
	ústní zkouška	10 6 12 2 -	2.200		
<b>Celkový průměrný prospěch</b>			<b>2.500</b>		
<b>Stupeň hodnocení prospěchu</b>	prospěl s vyznamenáním		2		
	prospěl		28		
	neprospěl		0		
	nehodnocen		0		

Přehled prospěchu třídy 4.B				maturitní zkouška 2019/2020	
<b>Průměr</b>					
<b>Třídní učitel:</b>	Mgr. Trpáková Jitka	<b>Počet žáků celkem:</b>	20		
z toho			<b>dívek:</b>	19	
			<b>chlapců:</b>	1	
<b>Předmět</b>	<b>Počty známek</b>				
	1 2 3 4 5				
<b>společná část - státní maturita</b>					
ANJ	Anglický jazyk	4 4 7 4 1	2.700	Mgr. Olivová Martina	
CJL	Český jazyk a literatura	1 4 13 1 1	2.850	Mgr. Jedličková Lenka	
<b>profilová část</b>					
OSE	Ošetřovatelství	5 11 3 1 -	2.000	Mgr. Trpáková Jitka	
	ústní zkouška	5 11 3 1 -	2.000		
OSN	Ošetřování nemocných	10 6 4 - -	1.700	Mgr. Trpáková Jitka	
	praktická zkouška	10 6 4 - -	1.700		
PSK	Psychologie a komunikace	4 8 4 4 -	2.400	Mgr. Hronová Miroslava	
	ústní zkouška	4 8 4 4 -	2.400		
Hodnocení alespoň z jednoho předmětu: 5					
<b>Celkový průměrný prospěch</b>			<b>2.330</b>		
<b>Stupeň hodnocení prospěchu</b>	prospěl s vyznamenáním		1		
	prospěl		17		
	neprospěl		2		
	nehodnocen		0		

## DÁLKOVÁ FORMA VZDĚLÁVÁNÍ – OBOR ZDRAVOTNICKÝ ASISTENT

<b>Přehled prospěchu třídy 5.C</b>											
<b>maturitní zkouška 2019/2020</b>											
Třídní učitel:		Mgr. Marešová Jana				Počet žáků celkem: 18					
				z toho dívek: 16							
				chlapců: 2							
Předmět		Počty známek				Průměr					
		1 2 3 4 5									
<b>společná část - státní maturita</b>											
					3.000		Mgr. Novotná Juliana				
ANJ		1 - 3 2 -				3.533		Mgr. Jedličková Lenka			
CJL		- 1 8 3 3				5.000		Ing. Hodková Radka			
MAT		- - - - 2				3.857		Mgr. Černá Jindřiška			
NEJ		- - 1 6 -									
<b>profilová část</b>											
					2.000		Mgr. Volemanová Jana				
OSE		ústní zkouška		7 6 3 2 -		2.111		Mgr. Marešová Jana			
OSN		praktická zkouška		5 8 3 2 -		2.111		Mgr. Volemanová Jana			
PSK		ústní zkouška		5 8 3 2 -							
					<b>2.619</b>						
<b>Celkový průměrný prospěch</b>											
		prospěl s vyznamenáním				2					
<b>Stupeň hodnocení prospěchu</b>											
		prospěl				11					
		neprospěl				5					
		nehodnocen				0					

## VÝSLEDKY MATURITNÍCH ZKOUŠEK – GRAFICKÉ INTERPRETACE

Porovnání úspěšnosti v předmětu **Německý jazyk** pro rok 2020

Entita	REDIZO/Kód	Název	Město	Kraj	Průměrná úspěšnost	Medián	Směrodatná odchylka	Počet přihlášených	Počet konajících	% přihlášených
Škola	600019624	Střední zdravotnická škola, Tábor, Mostecká 1912	Tábor	Jihočeský	55,81	55,22	10,0108	19	18	29,23
Kraj	C	Jihočeský			64,18	62,21	18,4627	221	211	4,95
Skupina oborů	S-ZD	SOŠ zdravotnické			53,58	51,80	14,1999	159	153	5,63
Škol-obor	600019624S-ZD	Střední zdravotnická škola, Tábor, Mostecká 1912 - S-ZD	Tábor	Jihočeský	55,81	55,22	10,0108	19	18	29,23
Celkem	CR	ČR			65,01	63,51	20,8050	1 477	1 418	2,14

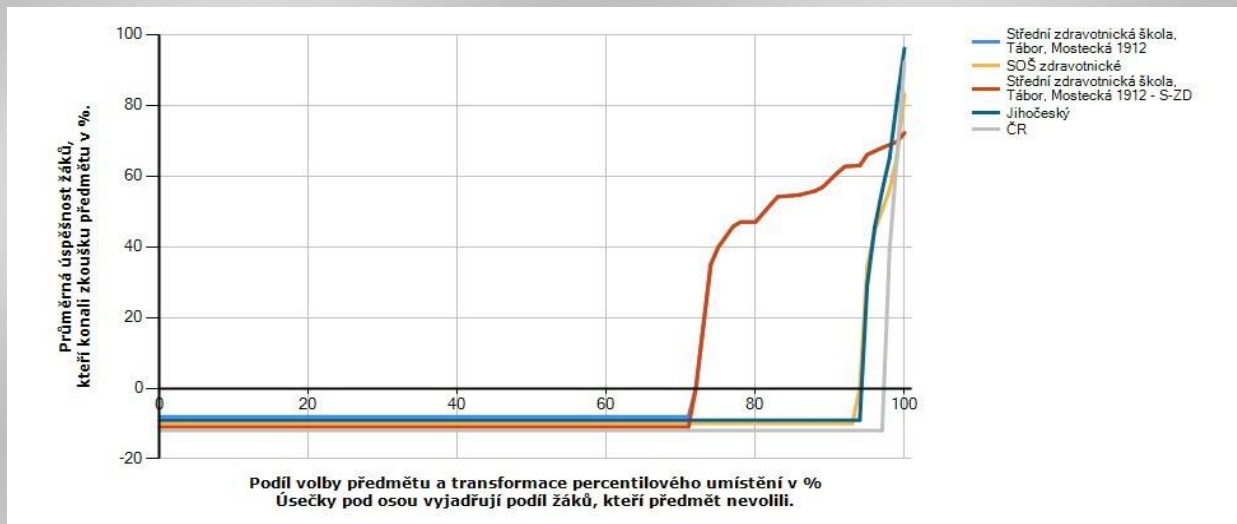

## Porovnání úspěšnosti v předmětu **Anglický jazyk** pro rok 2020

Entita	REDIZO/Kód	Název	Město	Kraj	Průměrná úspěšnost	Medián	Směrodatná odchylka	Počet přihlášených	Počet konajících	% přihlášených
Škola	600019624	Střední zdravotnická škola, Tábor, Mostecká 1912	Tábor	Jihočeský	68,83	66,21	13,3324	44	44	67,69
Kraj	C	Jihočeský			79,62	83,41	16,7158	3 134	3 043	70,22
Skupina oborů	S-ZD	SOŠ zdravotnické			69,94	70,96	17,2891	2 481	2 412	87,82
Škol-obor	600019624S-ZD	Střední zdravotnická škola, Tábor, Mostecká 1912 - S-ZD	Tábor	Jihočeský	68,83	66,21	13,3324	44	44	67,69
Celkem	CR	ČR			80,35	84,96	16,8748	52 966	51 605	76,62

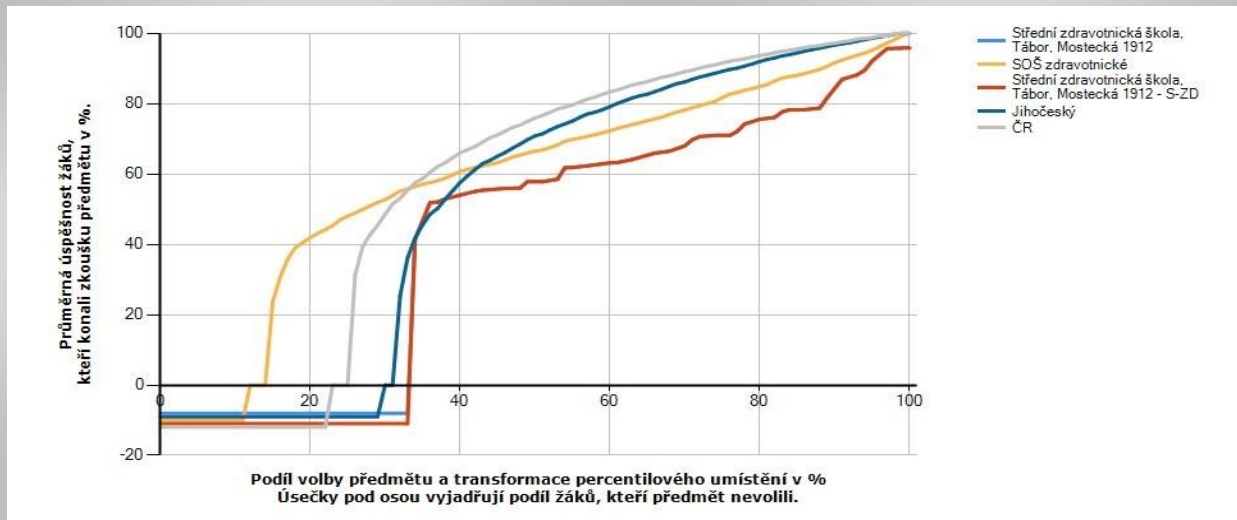

## Porovnání úspěšnosti v předmětu **Matematika** pro rok 2020

Entita	REDIZO/Kód	Název	Město	Kraj	Průměrná úspěšnost	Medián	Směrodatná odchylka	Počet přihlášených	Počet konajících	% přihlášených
Škola	600019624	Střední zdravotnická škola, Tábor, Mostecká 1912	Tábor	Jihočeský	19,00	19,00	3,0000	2	2	3,08
Kraj	C	Jihočeský			53,80	56,00	24,7949	1 079	1 063	24,18
Skupina oborů	S-ZD	SOŠ zdravotnické			30,85	28,00	18,2603	171	165	6,05
Škol-obor	600019624S-ZD	Střední zdravotnická škola, Tábor, Mostecká 1912 - S-ZD	Tábor	Jihočeský	19,00	19,00	3,0000	2	2	3,08
Celkem	CR	ČR			58,04	60,00	24,4015	13 665	13 423	19,77

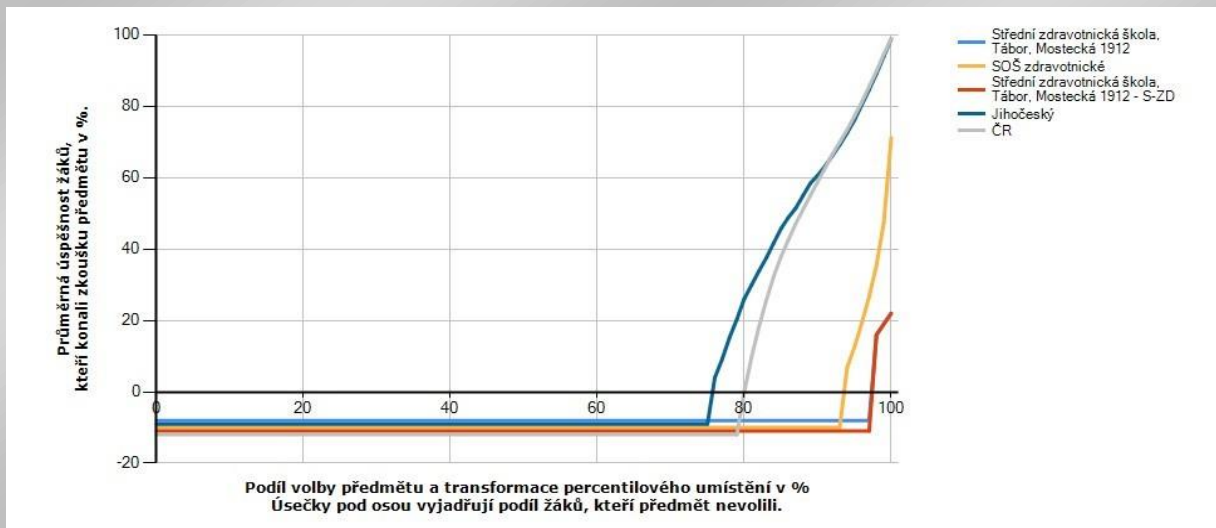

## STÁTNÍ ZÁVĚREČNÁ ZKOUŠKA

Obor Ošetřovatel je po tříletém vzdělávání ukončen státní závěrečnou zkouškou. Jednotlivé, samostatně klasifikované, zkoušky se konaly v pořadí: písemná zkouška, praktická zkouška z odborného výcviku (mimořádně v odborných učebnách) a ústní zkoušky.

### Přehled prospěchu třídy 3.C

závěrečná zkouška 2019/20

ke dni klasifikační porady

zpracováno dne: 22. 9. 2020

Třídní učitel: Mgr. Srpová Táňa

Počet žáků celkem: 24

z toho dívek: 20

chlapců: 4

Předmět

Počty známek

Průměr Vyučující (podpis)

Předmět	Počty známek					Průměr Vyučující (podpis)
	1	2	3	4	5	
PiOŠ Písemná zkouška	9	10	2	3	-	1.958
PrOŠ Praktická zkouška	2	12	10	-	-	2.333
Úz... Ústní zkouška	9	4	7	4	-	2.250

Celkový průměrný prospěch **2,181**

Stupeň hodnocení prospěchu	prospěl s vyznamenáním	5
	prospěl	19
	neprospěl	0
	nehodnocen	0

# 6. ÚDAJE O PREVENCI SOCIÁLNĚ PATOLOGICKÝCH JEVŮ, O VÝCHOVNÉM PORADENSTVÍ A O ČINNOSTI KOORDINÁTORA EVVO

## ČINNOST METODIKA PREVENCE SOCIÁLNĚ PATOLOG. JEVŮ

Ve školním roce 2019 – 2020 převzala roli metodika prevence Mgr. Radka Maršíková, která se na tuto činnost připravovala loňský školní rok, kdy úzce spolupracovala se svoji předchůdkyní a také zahájila akreditované studium k výkonu specializovaných činností pro školní metodiky prevence podle § 9 vyhlášky č. 317/2005 Sb.

Prevence rizikového chování se ve školním roce 2019/2020 řídila Strategií předcházení šikany a dalším projevům rizikového chování. Tento tiskopis je k dispozici na webových stránkách školy a třídní učitelé při konzultačním odpoledni s ním seznámili rodiče. Vše bylo poznamenáno mimořádnými opatřeními a část prevence rizikového chování proto probíhala v rámci distanční výuky.

Prevence rizikového chování byla zařazena do výuky v předmětech OSE, OSP, OV, OSN, PSK, KLP, OVO, VKZ, KDO, CHE, PP, OBN, SOM, SOT, CJL, AJ, TEV a v třídnických hodinách dle plánu ve Strategii předcházení šikany a dalším projevům rizikového chování, a to v rozsahu osmdesáti šesti hodin v následujících oblastech:

- prevence šikany a projevů agrese
- prevence kyberšikany
- prevence záškoláctví
- prevence rizikových sportů
- prevence rizikového chování v dopravě
- prevence rasismu a xenofobie
- prevence působení sekt
- prevence sexuálního rizikového chování
- prevence užívání tabáku
- prevence užívání alkoholu
- prevence užívání dalších návykových látek
- prevence nelékových závislostí (hazard PC hry...)
- prevence poruch příjmu potravy
- prevence prekriminálního a kriminálního chování

## PŘEHLED PREVENTIVNÍCH AKTIVIT

- Kurz „Dokážu to?“ pro 1. ročníky pořádaný od 3. do 5. září 2019. Byl realizován ve spolupráci s organizací "Do světa" ze Strakonice. Tato agentura vedla program po dobu 1,5 dne, zbytek času byl zajišťován vlastními silami. Účastníci kladně hodnotili prožitkové aktivity, možnost seznámení se mezi sebou a s pedagogy (kurzu se též účastnili třídní učitel Mgr. Aleš Brothánek a třídní učitelka Mgr. Věra Koblasová), aktivně se zapojovali do činností zaměřených jak na prevenci rizikového chování, tak na zvyšování sebedůvěry, sebepoznávání, spolupráci a dalších. Získané poznatky z kurzu byly využity při třídnických hodinách, při kterých probíhala další práce s třídním kolektivem.
- 22. a 23. 10. se uskutečnil preventivní program zaměřený zejména na duševní zdraví „Blázníš, no a?“ Programu se účastnili žáci čtvrtých ročníků.
- Konzultace se ŠMP – rodiče měli možnost k individuálnímu setkání při konzultačním dnu a 17. 12. 2019 se žáci 2. ročníků zúčastnili v rámci adiktologické prevence přednášky v protidrogovém centru Auritus v Táboře.
- 27. 11. a 16. 12. 2019 proběhl preventivní program od společnosti LaStrada, zaměřený na nástrahy přinášející pracovní příležitosti v zahraničí. Programu se účastnili žáci 4. ročníků oboru Zdravotnický asistent a 3. ročníku studijního oboru Ošetřovatel. Program byl velmi emotivně zpracován a žáky velmi dobře hodnocen.
- 10. 3. 2020 proběhlo ve třídě 1. C setkání s okresní metodičkou prevence z Pedagogicko-psychologické poradny v Českých Budějovicích Ing. Váchovou, zaměřené na diagnostiku vztahů ve třídě. S odstupem 14 dnů bylo naplánováno další setkání, které se ale již vzhledem k vyhlášení mimořádné situace neuskutečnilo.
- Z důvodu mimořádných opatření, se neuskutečnilo setkání žáků 1. ročníků se zástupci městské policie, zaměřené na trestně právní odpovědnost mladistvých.
- Zrušena byla i účast žáků na filmu „V síti“ (dokumentární film o zneužívání dětí na internetu) a návštěva protidrogového centra Auritus v Táboře, která byla naplánována pro 1. ročníky. Tyto aktivity budou přesunuty do následujícího školního roku.

Mgr. Radka Maršíková

## ČINNOST VÝCHOVNÉHO PORADCE

Těžiště práce výchovného poradce spočívá ve třech oblastech:

- Práce s žáky s SPU
- Volba povolání
- Řešení aktuálních výchovných problémů

Ad 1

Ve školním roce 2019/2020 bylo evidováno v pedagogicko-psychologické poradně 12 žáků naší školy. Všichni žáci s SPU mají vypracovaný posudek, který je uložen u výchovného poradce. Ten seznámí konkrétní vyučující s posudky jednotlivých žáků, především se specifickými požadavky na vzdělávání, každý pedagog může s posudky opakovaně pracovat.

Výchovný poradce dohlíží na spolupráci s PPP (nová vyšetření a pravidelné kontroly).

Velká pozornost je věnována informacím o specifikách v průběhu společné části státní maturity.

V tomto školním roce byla 1 žákyně oboru Ošetřovatel dál vzdělávána podle **IVP** na základě posudku z PPP.

Od 1. ledna 2020 je 1 žákyně oboru Praktická sestra upravené podmínky vzdělávání, na základě doporučení ze SPC pro sluchově postižené v Českých Budějovicích. V únoru 2020 proběhla schůzka s rodiči žákyně ohledně průběhu vzdělávání jejich dcery. Na duben byla naplánována společná schůzka i se zaměstnanci SPC. Vzhledem k mimořádnému stavu a k uzavření školy se tato záležitost přesunula na začátek dalšího školního roku.

Ad 2

V rámci konzultačních hodin podává výchovný poradce aktuální informace o možnostech dalšího vzdělávání našich žáků, podrobně informuje o okolnostech přijímacího řízení na VOŠ a VŠ, vyplňování přihlášek apod.

Organizuje odborné přednášky a besedy se zástupci Úřadu práce a se zástupci VOŠ a VŠ. Informuje o průběhu státních maturit.

Ad 3

Ve školním roce 2019/2020 byly řešeny vážnější výchovné a vzdělávací problémy a musela být svolána výchovná komise. Veškeré problémy byly řešeny s třídním učitelem, ředitelkou školy a případné snížené známky z chování byly projednány na pedagogické radě.

Problémy se týkaly především vysoké a neomluvené absence

Drobné kázeňské problémy žáků byly řešeny v rámci třídnických hodin.

## **PREZENTACE ŠKOLY**

16. 10. 2019 proběhla prezentace středních škol v Hotelu Palcát v Táboře, které jsme se každoročně zúčastnili. Připravené prezentace a další materiály sloužily k dokreslení informací, které žákům základních škol a jejich rodičům poskytli žáci čtvrtého ročníku a učitelé naší školy.

17. 1. 2020 proběhl na naší škole Den otevřených dveří. Uchazeči o vzdělávání a jejich rodiče uvítali přítomnost našich žáků, kteří připravili ukázky nácviku první pomoci a různých výkonů v odborných učebnách.

Mgr. Tomáš Kolář

## **ČINNOST KOORDINÁTORA EVVO**

V oblasti environmentální výchovy naše škola spolupracuje s Centrem ekologické a globální výchovy CASSIOPEIA, odebírá její časopis a materiály s ekologickou tematikou, které jsou k dispozici nejen vyučujícím, ale i žákům. Společnost také nabízí kurzy a semináře s ekologickou tematikou pro vyučující.

Naše škola je registrována v projektu „Podaná ruka“, který je zaměřen na metodickou a informační podporu učitelů v oblasti environmentální výchovy. Kontaktní osobou je koordinátor EVVO Mgr. Jan Macháček, vyučující BIO a SOM.

Žáci se s environmentální tematikou seznamují též na pravidelně aktualizované nástěnce vedle učebny č. 17.

Interiér Střední zdravotnické školy v Táboře je vybaven kontejnery pro separaci odpadových surovin, zejména papíru (12 kontejnerů pro sběr) a plastových hmot (3 kontejnery), které se později recyklují. Pro zmenšení objemu plastových obalů používáme speciální lis.

Ekologická tematika je i nedílnou součástí výuky, zejména biologie, kde jsou součástí ŠVP základy ekologie (květen a červen v 1. ročníku), člověk a životní prostředí (únor a březen, 2. ročník) a ochrana životního prostředí (březen až červen, 2. ročník).

Pro výuku látky nejen s environmentální tematikou mohou v teplých dnech vyučující s žáky využít školní zahradu. Jedná se o místo, které poskytuje dostatek klidu k výuce na čerstvém vzduchu. Pro menší skupiny je k dispozici i krytý altánek, který umožní výuku i při méně ideálním počasí.

Do akcí s environmentální tematikou lze částečně zařadit i pobyt v CHKO na Šumavě v rámci LVVZ, či zahraniční STK v Chorvatsku.

Environmentální výchovy se těsně dotýkají i nejrůznější projekty, např. projekt „Zlepšení podmínek pro implementaci inovativních metod a forem výuky přírodovědných předmětů“, kterého se vyučující přírodovědných předmětů nedávno účastnili. V jeho rámci se naší škole podařilo zajistit celou řadu moderních měřících přístrojů, kterými lze monitorovat nejenom stav zhoršujícího se životního prostředí v mnoha parametrech, ale i např. množství oxidu uhličitého ve třídách. Přístroje jsou evidovány v „Seznamu prostředků“ v jednotlivých rezortech (BIO, CHE, FYZ).

Dalším projektem velmi úzce souvisejícím s EVVO, je projekt „Implementace krajských akčních plánů“, který probíhá v současnosti. Jeho prostřednictvím jsou žáci základních škol motivováni k aktivnějšímu přístupu k polytechnickému vzdělávání a projekt jim umožní rozšířit základní odborné znalosti z přírodopisu, chemie a výchovy ke zdraví. Tato aktivita probíhá formou projektových dnů. Tento projekt byl přerušen mimořádnými opatřeními spojenými s bojem proti koronaviru. Opatření začala platit od 13. 3. 2020 a nebyl prostor program celý absolvovat. Nemožností přítomnosti žáků ve škole se povedlo realizovat polovinu naplánovaných aktivit.

Ze stejného důvodu neproběhly tradiční akce, jako jsou filmová představení „Expediční kamera“ a školní výlety s environmentální tematikou.

V souvislosti s výukou oboru Ošetřovatelka byly do okruhu závěrečných otázek pro 3. ročníky zařazeny otázky s ekologickou tematikou. Úkolem vyučujícího BIE je připravit žáky v plném rozsahu na tuto problematiku.

Mgr. Jan Macháček



## 7. ÚDAJE O DALŠÍM VZDĚLÁVÁNÍ PEDAGOGICKÝCH PRACOVNÍKŮ

Snahou managementu školy je umožnit všem pracovníkům jejich odborný růst zejména v těch oblastech, které přímo navazují na realizované programy školy a odbornost pracovníků. Škola má zpracován plán dalšího vzdělávání, ve kterém jsou stanoveny podporované priority a odráží se v ně i individuální zájem pedagogů. Vzdělávání probíhá v několika směrech, prioritní jsou akreditované programy MŠMT, dále pak odborné semináře jak pro odborné učitelky, tak pro nepedagogické pracovníky a následně specifické programy pro školní koordinátory.

Profesní růst všech pracovníků je podporován výběrem vzdělávacích aktivit. Důraz je kladen na osobnostní i profesní rozvoj a také na zvyšování kvality interpersonálních vztahů. V rámci dalšího vzdělávání pedagogických pracovníků bylo dvakrát zorganizováno školení pro celý pedagogický sbor na téma, které se jevílo jako aktuální. Jeho společné řešení jednoznačně podporuje pospolitost celého pedagogického sboru.

Pedagogické i odborné vzdělání si vyučující doplňovali podle aktuální nabídky, důsledně bylo dbáno, aby se jednalo přednostně o akreditované akce. Učitelé všeobecně vzdělávacích předmětů se zúčastnili seminářů, které odpovídaly jejich aprobaci. Učitelé odborných předmětů absolvovali pedagogické vzdělávací akce a dle potřeby se také zúčastňovali odborných konferencí a seminářů se zdravotnickou tematikou.

Metodička prevence patologického chování zahájila specializační vzdělávání.

Členové vedení školy absolvovali školení a semináře k aktuálním otázkám v oboru, stejně jako se novinkami ze své oblasti zabývali výchovný poradce, vedoucí ekonomického úseku, mzdová účetní a školník.

Úspěchu v osobnostním rozvoji pedagoga nemůže být dosaženo také bez sebevzdělávání. Každý učitel si sám stanovuje cíle, v rámci volna k samostudiu si vybírá učivo, volí metody, motivuje sám sebe a kontroluje své učení. Volno pro sebevzdělávání bylo čerpáno podle harmonogramu, se kterým byli pedagogové včas seznámeni ředitelkou školy.

### ŠKOLENÍ PRO PEDAGOGICKÝ SBOR

#### BLÁZNÍŠ, NO A?

Poskytovatel programu: Focus Tábor

Workshop určený pro pedagogy, preventivní program zaměřený na duševní zdraví - jak ovlivnit a zachovat si své duševní zdraví, ale zároveň jak pochopit a porozumět lidem s duševním onemocněním.

#### JAK VÉST OBTÍŽNÝ ROZHOVOR II?

**Poskytovatel programu:** Agentura "Společně k bezpečí"; Mgr. Michaela Veselá

Program primární prevence pro pedagogy, zaměřený na komunikaci s problematickými žáky, případně konfliktními rodiči - jak efektivně komunikovat, předcházet konfliktům, efektivně řešit problémy.

Časová dotace: 8 hodin

## OFFICE 365

---

Poskytovatel programu: ZVAS České Budějovice

Seznámení s programem a s možnostmi jeho využití k vzdělávání jak v rámci běžné, tak především v rámci distanční výuky.

Časová dotace: 8 hodin



## 8. ÚDAJE O AKTIVITÁCH A PREZENTACI ŠKOLY NA VEŘEJNOSTI

Prezentace školy na veřejnosti je velmi sledovaná a má jednoznačně vliv na zájem o vzdělávání v dalším školním roce.

Škola se každoročně zúčastňuje Prezentace středních škol, kterou pořádá Jihočeská hospodářská komora. Organizujeme Den otevřených dveří a další akce, které jsou především určeny pro žáky 8. a 9. tříd základních škol, jejich rodiče a výchovné poradce základních škol ve spádové oblasti.

Velký význam pro kladné přijímání naší školy veřejností mají úspěchy žáků v soutěžích různých typů, v dobrovolnictví a v jejich zapojování do běžného života.

### ÚČAST ŠKOLY NA ODBORNÝCH SOUTĚŽÍCH

**JIHOČESKÁ SESTRÍČKA 2019** - krajská soutěž zaměřená na odborné znalosti, zručnost a dovednost žáků zdravotnických škol, uskutečnila se v Nemocnici Tábor, a.s. Hlavní myšlenkou akce, která se konala již po páté, je poděkovat studentkám a studentům, kteří si vybrali jako svoji budoucí profesi práci zdravotní sestry, podpořit je v jejich studiu a uspořádat jim odborně-zábavnou soutěž se společenským a sportovním programem.

V neposlední řadě jim také ukázat, že jihočeské nemocnice jako jejich potencionální budoucí zaměstnavatel, mají o ně zájem, váží si jejich práce a že mají zájem o další prohloubení spolupráce se všemi jihočeskými zdravotnickými školami.

Soutěž měla 12 disciplín, zúčastnilo se jí 15 týmů po 4 soutěžících studentech. Disciplíny byly sestaveny tak, že formou hry si mohli soutěžící vyzkoušet své znalosti i zručnost při provádění ošetrovatelských výkonů, přípravě pomůcek a nástrojů pro lékaře, vyzkoušet si práci s moderními přístroji (EKG, počítačem řízený resuscitační model atd.). To vše pod dohledem zkušených sester strakonické nemocnice, které se s nimi rády podělily o své zkušenosti. Naše dvě družstva předvedla skvělé výkony a umístila se na 2. a 4. místě.

### ODBORNÉ SOUTĚŽE, KTERÉ TENTO ŠKOLNÍ ROK NEMOHLY PROBĚHNOUT:

- **Soutěž KLP** – školní kolo, krajské kolo
- **Soutěž PSK** – školní kolo, krajské kolo
- **Miss sestřička** – školní kolo, krajské kolo
- **Soutěž v poskytování první pomoci** – školní kolo, celorepublikové kolo

### ÚČAST ŠKOLY NA SPORTOVNÍCH SOUTĚŽÍCH

Během prvního pololetí školního roku 2019/2020 jsme se zúčastnili řady sportovních akcí a získali řadu ocenění. Již se stává tradicí, že první úspěšná akce je Středoškolský atletický pohár (okresní kolo), který proběhl 17. září 2019 na Stadionu Míru v Táboře.

Termín	Název akce /disciplína/	Účast	Výsledky
<b>17. 9. 2019</b> <b>Tábor</b>	Středoškolský atletický pohár okresní kolo	družstvo školy /dívky/	4. místo
	nejlepší výkony		
	60 m	Lenka Moravcová	4. místo
	200 m	Lenka Moravcová	2. místo
	800 m	Klára Vonešová	4. místo
	štafeta	dívky	2. místo
	skok vysoký	Klára Vonešová	2. místo
		Eliška Novotná	3. místo
	skok daleký	Veronika Chlaňová	6. místo
	vrh koulí	Adéla Škrdletová	4. místo
<b>23. 10. 2019</b> <b>Tábor</b>	Stolní tenis	družstvo školy /chlapci/	2. místo
<b>7. 11. 2019</b>	Basketbal - okresní kolo	družstvo školy /chlapci/	10. místo
<b>13. 11. 2019</b>	Basketbal - okresní kolo	družstvo školy /dívky/	3. místo
<b>21. 11. 2019</b>	Volejbal	družstvo školy /dívky/	3. místo
<b>3. 12. 2019</b>	Florbal - okresní kolo	družstvo školy /dívky/	1. místo - postup do krajského kola
<b>4. 12. 2019</b>	Florbal	družstvo školy /chlapci/	8. místo
<b>10. 12. 2019</b> <b>Tábor</b>	Mikulášská laťka	Klára Vonešová	4. místo
<b>17. 12. 2019</b> <b>Soběslav</b>	Fotbal	družstvo školy /dívky/	2. místo
<b>17. 12. 2019</b> <b>Gmünd</b>	Přátelský volejbalový turnaj	družstvo školy + fanoušci	3. místo
<b>25. 2. 2019</b> <b>Tábor</b>	Silový čtyřboj - okresní kolo	družstvo školy /dívky/	2. místo
		Klára Vonešová	2. místo mezi jednotlivci
<b>Březen – červen: žádné soutěže se již neuskutečnily z důvodu mimořádných opatření a uzavření škol.</b>			

## ŠKOLNÍ KURZY

### ADAPTAČNÍ KURZ

po zkušenostech z minulých let je zřejmé, že postupná adaptace na střední školu je velmi důležitá pro budování zdravých vztahů uvnitř kolektivu i vztahu žáků s pedagogy školy. Kurzy pomáhají přizpůsobit se novému prostředí, seznámit se s novými spolužáky. Žáci si

procvičí sociální schopnosti (schopnosti komunikovat, diskutovat, pracovat v týmu apod.), vzájemně se poznají, dojde ke stmelení nového kolektivu. Adaptační kurz pro žáky prvních ročníků střední školy proběhl již tradičně na začátku září.

### SPORTOVNĚ TURISTICKÝ KURZ

pro žáky druhého ročníku se uskutečnil ve dvou, na sobě nezávislých skupinách. Skupina první absolvovala kurz v termínu od 7. až 16. září 2019 souvislým způsobem v destinaci Baško Polje na Makarské riviéře. Zúčastnilo se ho celkem 36 studentů. Kurz vedli 3 instruktoři a zdravotnický dozor zajišťovala 1 odborná učitelka.

Druhá skupina, tvořená ostatními žáky obou tříd, absolvovala kurz pod vedením učitele tělesné výchovy od 10. do 14. září 2019 v blízkém okolí školy formou turistických výletů a dalšími sportovními aktivitami.

### LYŽAŘSKÝ VÝCVIKOVÝ KURZ

- pro žáky prvního ročníku proběhl v termínu od 5. 1. do 10. 1. 2020 v destinaci Železná Ruda na Šumavě v hotelu Grádl v areálu Špičák. Zúčastnilo se ho celkem 35 žáků. Kurz vedli 3 instruktoři (učitelé TEV), zdravotnický dozor 1 odborná učitelka.

### OBLAST DOBROVOLNICTVÍ

Jedná se o prioritní a tradiční mimoškolní aktivitu, která je žáky velmi vyhledávaná. V dobrovolnické službě škola dlouhodobě spolupracuje s Farní charitou Tábor. Závěrem letošního roku se žáci - dobrovolníci nemohli sejít na společné schůzce, kde si vždy předali zkušenosti a sdělili svoje zážitky. Práce dobrovolníků byla i tak celoročně vyhodnocena a ředitelka Farní charity předala škole pro dobrovolníky čestná uznání a drobné dárky.

Organizačně zajišťuje tuto činnost učitelka odborných předmětů - koordinátor pro dobrovolnickou činnost.

### AKCE, KTERÉ SE STIHLY USKUTEČNIT:

**SBÍRKA POTRAVIN** – podzimní termín se uskutečnil 23. 11. 2019. Akce byla organizována ve vybraných obchodních řetězcích ve všech krajích pod záštitou České federace potravinových bank a mnoha jiných organizací. Do charitativní akce se zapojilo 754 prodejen po celé České republice a rekordní byl i počet dobrovolníků v počtu 4500. Sbírkou se zúčastnily žákyně ze třetího ročníku – L. Kacbalová, E. Lovíšková, L. Syrová, čtvrtého ročníku – B. Plášilová a druhého ročníku – M. Holubová, T. Hernová, E. Ledinská. Výsledek celé akce byl pozitivně hodnocen. Dobrovolníci nashromáždili od zákazníků obchodního řetězce mnoho potravin i drogistického zboží. Tyto produkty byly předány organizacím, které podporují potřebné během celého roku.



Celkově bylo při podzimní Sběrce potravin vybráno 330 tun potravin a 52 tun drogistického zboží.

- SPOLUPRÁCE S MÚ TÁBOR při organizování Dne zdraví, při vítání občánků, při zajišťování Běhu Tábořem aj.
- SPOLUPRÁCE S ČESKÝM ČERVENÝM KŘÍŽEM TÁBOR, S INTEGROVANÝM ZÁCHRANNÝM SYSTÉMEM, POLICII ČR, MĚSTSKOU POLICIÍ TÁBOR.
- CHARITATIVNÍ SBÍRKY – Tříkrálová sbírka, Srdíčkový den, Bílá pastelka
- PŘÍPRAVA A PROVEDENÍ KULTURNÍCH PROGRAMŮ k různým příležitostem v domovech seniorů, na odděleních Nemocnice Tábor, a. s., například čertovské rojení v G-centru, kdy žáci převlečení za anděly, čerty a Mikuláše, potěšili svou návštěvou zdejší seniory. Čertovské rojení probíhalo jak ve společenských prostorách, tak na pokojích klientů.

## VZDĚLÁVACÍ AKCE A ODBORNÉ EXKURZE

Vzdělávání našich žáků je ve všech ročnících, všech oborů průběžně doplňováno exkurzemi a vzdělávacími akcemi, a to jak v oblast historie, kultury a společenských věd, tak i v oblasti odborné.

V letošním školním roce se podařilo uskutečnit pouze část naplánovaných aktivit., jejich přehled je v příloze č. 2

## NESTANDARTNÍ ODBORNÉ EXKURZE:

**Hospic Prachatice + Domov Matky Vojtěchy** a následné stáže žáků závěrečných ročníků v těchto zařízeních.

**VFN Karlovo náměstí** a následné stáže žáků závěrečných ročníků na jednotlivých pracovištích fakultní nemocnice (plicní oddělení, porodnické oddělení v nemocnici U Apolináře, kardiologické oddělení,...)

**Onkologické oddělení a radioterapeutický úsek nemocnice v Českých Budějovicích**  
Toto oddělení je zařazeno do sítě komplexních onkologických center. Poskytuje nemocným veškerou onkologickou léčbu (cytostatickou i cílenou biologickou léčbu) a léčbu ionizujícím zářením a navštívili ho žáci 4. B..

### **Exkurze do Rehabilitačního ústavu v Kladrubech**

V říjnu 2019 se žáci 2. ročníků studijního oboru Ošetřovatel a Praktická sestra zúčastnili exkurze do rehabilitačního zařízení v Kladrubech. Zde si prohlédli zázemí pacientů, místnosti pro ergoterapii, pro pasivní i aktivní rehabilitaci, fitness, bazén. Dále žáci viděli prostory pro vodoléčbu a pro roboticky asistovanou terapii.

### **Odborná stáž v Domově pro seniory v Bechyni**

V listopadu 2020 se studentky 2. ročníku studijního oboru Ošetřovatel zúčastnily odborné stáže v DS Bechyně. Hlavním cílem této stáže bylo seznámení s aktivizačními technikami a koncepty, podle kterých je péče v tomto zařízení poskytována. Studentky měly možnost zúčastnit se smyslových aktivizací, reminiscenčních terapií, péče Namasté care

a jiných aktivizací, které jsou na základě znalosti biografie klientům nabízeny. Žáci ocenili možnost zapojit se do kondičního cvičení a aktivní i pasivní formy rehabilitace. Příjemným zpestřením bylo vyzkoušení brýlí s virtuální realitou, které jsou určeny zejména pro psychickou aktivizaci seniorů.

### SPOLUPRÁCE SZŠ S ARMÁDOU - AKCE MASCAL

**Dne 19. 2. 2020** se třídy 2. C a 3. C zúčastnily vojenského cvičení „Mascal“ pořádaného 42. mechanizovaným praporem z Tábora. Vše probíhalo v areálu továrny v Milevsku. Naši žáci se sem dostali pomocí vojenských Tater. Pro většinu z nich byla již jízda na korbě tohoto auta, pouze pod plachtou, velkým zážitkem. Studenti byli po příjezdu rozděleni do dvou skupin – část dělala figuranty s různými zraněními, způsobenými sebevražedným atentátníkem (otevřenou zlomeninou, pneumotoraxem, amputovanou končetinou, bez známek života...) a druhá skupina byli náhodní kolemjdoucí. Vojáci měli za úkol zajistit bezpečný prostor, roztrždit zraněné dle závažnosti, ošetřit je a zajistit jejich transport. Akce byla z našeho pohledu velmi dynamická a pomohla nám nahlédnout do systému práce vojáků v případě podobných, nečekaných událostí.

Pro vojáky byli naši figuranti velkým překvapením. Zvláště jejich vžití do rolí zraněných po takové události bylo velmi přesvědčivé. Akci, i navzdory poměrně chladnému počasí, hodnotili všichni účastníci jako velmi zdařilou. Již nyní se těšíme na další spolupráci SZŠ s armádou.



### NEUSKUTEČNĚNÉ ŠKOLNÍ AKCE

Návštěva výstav, knihovny

Divadelní představení

Exkurze v nemocnicích – FM Motol, VFN Praha

Návštěva muzeí a dalších památek v Praze aj

# 9. ÚDAJE O VÝSLEDKÁCH INSPEKČNÍ ČINNOSTI PROVEDENÉ ČESKOU ŠKOLNÍ INSPEKČÍ

Inspekční činnost byla realizována v termínu od 7. 1. do 9. 1. 2020 (Závěrečná zpráva ČSI [https://www.szs-tabor.cz/data/2020-inspekcní\\_zprava.pdf](https://www.szs-tabor.cz/data/2020-inspekcní_zprava.pdf)).

Její zaměření bylo zejména na neúspěšnost ve společné části maturitní zkoušky ve školním roce 2018/2019.

V jejím průběhu byla sledována výuka předmětů společné části maturitní zkoušky v pěti přítomných třídách maturitního oboru, ve všech ročnících. V tomto období probíhal lyžařský kurz prvního ročníku, kterého se účastnili dva vyučující sledovaných předmětů.

## HODNOCENÍ PODMÍNEK VZDĚLÁVÁNÍ

Škole se zcela nedaří identifikovat reálné příčiny neúspěchů žáků při skládání maturitní zkoušky.

V lednu 2019 byla zpracována Stručná analýza žakovských maturitních neúspěchů. Opatření byla strohá, neformální s přihlédnutím k individuálnímu složení žáků a k specifické škole. Tato analýza příčin neúspěšnosti žáků u maturitní zkoušky, poukazující na malou motivaci žáků, na vysokou míru absence se ukázala jako neúčinná. Nízká motivace žáků často vychází z úrovně dosažených znalostí.

Rozhodnutí přijímat žáky ve sledovaném období pouze do jedné třídy maturitního oboru se ukázalo jako správné, protože v tom roce byl z pohledu demografické křivky velmi malý počet absolventů základních škol. V dalších letech, z pohledu chodu školy a z pohledu její odbornosti, se toto opatření nejevilo jako realizovatelné.

## PŘEDMĚTY SPOLEČNÉ ČÁSTI MATURITNÍ ZKOUŠKY

### ČESKÝ JAZYK A LITERATURA.

V rámci předmětové komise byla projednána úprava zápisů v třídních knihách – s okamžitou platností. Do konce února 2020 byla provedena revize ŠVP ve vztahu k RVP, které jsou v rovnováze. Došlo k odstranění nesrovnalostí, které vycházely ze skutečnosti, že někdy měl přednost obsah učebnic před ŠVP. Dále předmětová komise prověřila zahrnutí estetické výuky do ŠVP a do konce března měla připravit její zařazení ve vyšší míře do předmětu, spolu s úpravou a revizí ŠVP dálkové formy vzdělávání.

*Vzhledem k nouzovému stavu bude provedeno do 30. 6. 2020*



## CIZÍ JAZYK

V oblasti jazykového vzdělávání a komunikace došlo při výuce k zintenzivnění přípravy na maturitní zkoušky. Žáci byli motivováni možností účastnit se zahraničních stáží. Žáci si v prvním ročníku volí jeden cizí jazyk. Ukazuje se, že většině z nich je anglický jazyk bližší. Dochází k jeho převaze, který je v současné době vyučován ve dvou skupinách denní formy vzdělávání. V dálkové formě vzdělávání je zájem ještě vyšší.

V rámci předmětové komise projednala úpravu zápisů v třídních knihách – s okamžitou platností. Provedla se analýza výsledků didaktických testů cizích jazyků v prvním kole MZ 2019. Ukázala, která část testu byla pro žáky nejnáročnější. Poznatky učitelé aktuálně využívají.

## MATEMATIKA

Učitelka matematiky bez oborové specializace se školila v rámci dalšího vzdělávání pedagogických pracovníků (11. 3. 2020 absolvovala „Matematika pro život“ – střední školy; č. akreditace 32 916/2017) a v těchto aktivitách bude pokračovat.

## ŠKOLNÍ VZDĚLÁVACÍ PROGRAM PRAKTICKÁ SESTRA/2018

Vzhledem ke zjištěnému nesouladu RVP a ŠVP při inspekční kontrole vzdělávacích programů pro obor vzdělávání 53-41-M/01 Zdravotnický asistent v denní a dálkové formě, splatností od 1. 9. 2015 a pro obor vzdělávání 53-01-M/03 Praktická sestra, v denní a dálkové formě, došlo k následujícím úpravám a opravám:

1. Doložení úpravy školních vzdělávacích programů podle Opatření ministryně školství, mládeže a tělovýchovy, č. j. MSMT-21703/2016/1/viz příloha č. 1/.
2. Doložení úpravy v kapitole Ukončení vzdělávání – ve všech ŠVP /viz příloha č. 2/.
3. Doložení úpravy v ŠVP Praktická sestra/2018 v denní formě vzdělávání související se stanovenými vzdělávacími oblastmi a obsahovými okruhy a jejich minimálními počty hodin /viz příloha č. 3/.

**K nedostatkům došlo při změně názvu oboru Zdravotnický asistent na obor Praktická sestra.**

Rozdíly v rámcovém vzdělávacím programu (RVP) u oboru 53-41-M/01 Zdravotnický asistent (ZA) a 53-41-M/03 Praktická sestra (PS), které vydalo Ministerstvo školství, mládeže a tělovýchovy dne 17. 4. 2018, pod č. j. MSMT-6186/2018-5 s účinností od 1. 9. 2018 jsou pouze v počtu povinných vyučovacích hodin ve vzdělávací oblasti Ošetřovatelství a ošetřovatelská péče a v počtu disponibilních hodin.

Zatímco v RVP ZA je minimální počet vzdělávacích hodin pro Ošetřovatelství a ošetřovatelskou péči **44** hodin, tak v RVP PS je to **54** hodin. Co se týče disponibilních hodin, v RVP u PA je to **21** hodina v RVP u PS je to **11** hodin. Ostatní počty vyučovacích hodin u jednotlivých vzdělávacích oblastí jsou shodné. Z tohoto důvodu došlo v novém

učebním plánu k omezení hodin některých všeobecně vzdělávacích předmětů. Problematická byla také transformace ŠVP, k jejichž tvorbě byl využit editor ŠVP SMILE, který většinu odborných předmětů nerozepisuje podle vzdělávacích oblastí RVP. Pripomínka, že v učebním denní i dálkové formy vzdělávání oboru Praktická sestra 2018 není v posledním roce zařazena matematika je oprávněná. Vycházeli jsme z platné legislativy, kde mají zdravotnické školy výjimku z povinné zkoušky z matematiky. Vzhledem k současné situaci, kdy se stále o povinné matematice jedná, aby nedocházelo k znevýhodnění žáků, dojde v rámci revize ŠVP k úpravě učebního plánu a ve čtvrtém ročníku bude zařazena hodina matematiky – do konce června 2020.<https://www.szs-tabor.cz> 3

## PŘIJÍMACÍ ŘÍZENÍ

Jednotné přijímací zkoušky z matematiky a českého jazyka do maturitních oborů vzdělání, díky absenci centrálně stanovené minimální hranice úspěšnosti, projevují se jako nejednoznačné. Pokud tuto hranici stanoví škola, sama sebe dostává do značného znevýhodnění. V případě druhého škola přijímacího řízení se nepřihlíželo k výsledkům jednotné přijímací zkoušky, ale konala se školní zkouška, a to z důvodu, že ne všichni uchazeči ji v prvním kole vykonali.

Po třech letech cíleného útlumu ve vzdělávání v dálkové formě se v roce 2019 otevřel ročník dálkové formy vzdělání. V přijímacím řízení došlo k pochybení ze strany ředitelky školy a nebyl splněn požadavek, že v maturitních oborech se vždy koná jednotná přijímací zkouška. V přijímacím řízení v letošním školním roce byl tento nedostatek odstraněn/viz příloha č.4/.

Opatření:

- Seznámení vedení školy, jednotlivých předmětových komisí a pedagogické rady s inspekční zprávou.
- Zintenzivnit práci koordinátora ŠVP – více spolupracovat s předmětovými komisemi, sledovat změny v legislativě.
- Zintenzivnit práci předmětových komisí, 1x za dva měsíce.
- 1x měsíčně kontrola zápisů do třídních knih – zaměřit se na konkrétnost a na prokazatelnost naplnění výstupů ŠVP -zodpovídá zástupce ředitelky.
- DVPP zaměřit na výběr témat vzhledem k předmětům společné části maturitní zkoušky, na vzdělávání související s možnými způsoby snížení rizika neúspěšnosti žáků.
- DVPP a jiná školení ředitelky školy v oblasti legislativy (*absolvovala 28. 2. 2020; Přijímací řízení do škol; č. akreditace 25679/2018 – 1 – 825*).

## HODNOCENÍ PRŮBĚHU VZDĚLÁVÁNÍ

Při inspekční činnosti byla sledována výuka předmětů společné části maturitní zkoušky. Společným rysem ve všech hodinách byla dominantní aktivita učitele.

Ve výuce českého jazyka je vhodně zařazena nová řada učebnic s pracovními sešity a využívání didaktických pomůcek.

Ve výuce cizích jazyků – angličtina a němčina – byly zařazovány všechny řečové dovednosti a mluvení. Výuky se opíraly o didaktickou techniku a autentické texty vdaném jazyce. Ve třídách dálkového studia je znalost žáků rozdílná, protože každý má jiné dosavadní znalosti a dovednosti v cizím jazyce. Žáci mají možnost konzultace s vyučujícím a přístup do školní vzdělávací aplikace.

Ve výuce matematiky náročnost učiva odpovídá katalogu požadavků k maturitní zkoušce. Plně nedostačující byly rozборы chyb po opravě čtvrtletních prací a absence reflexe učiva.

### **OPATŘENÍ:**

- Zachovat oddělení Předmětové komise cizích jazyků od PK humanitních předmětů.
- V rámci Předmětové komise přírodovědných předmětů se více zaměřit na matematickou sekci s důrazem větší podpory žákům dálkového studia, na aktivní vyhledávání nabídek DVPP a sledování změn ohledně MZ z MAT.
- Podpora výuky matematiky, nejen u DS – samostudium a domácí příprava -výukové YouTube kanály a mobilní aplikace (*v současné době plně využíváno*).
- DVPP zaměřit na využívání efektivnějších forem a metod výuky (skupinová práce, aktivizující metody apod).
- Vyučující vypíší konzultace pro žáky denní i dálkové formy (*v současné nebylo možné realizovat*).
- Zavedení konzultačních hodin přes počítač pro žáky dálkového studia a následně jako formu doučování i pro ostatní žáky (*v současné době plně využíváno*).

### **HODNOCENÍ VÝSLEDKŮ VZDĚLÁVÁNÍ**

Výsledky vzdělávání jednotlivých žáků jsou sledovány v průběhu celého vzdělávání. Získané informace vyhodnocujeme na úrovni jednotlivých vyučujících, třídních učitelů, na pravidelných poradách a na úrovni pedagogické rady. Rizika školní neúspěšnosti jsou řešena v součinnosti s výchovným poradcem a vedením školy. Případnou školní neúspěšnost žáků škola sleduje a přijímá opatření k její minimalizaci běžně užívanými způsoby, tj. pohovory se žákem a jeho rodiči a individuálním přístupem.

### **HRUBÁ NEÚSPĚŠNOST MZ**

Ve vlastní analýze neúspěšnosti škola vycházela z čisté míry neúspěšnosti jarním a podzimním zkušebním období. Na základě reálných poznatků přihlíží i k úspěchům v případě třetího termínu.

Analýza výsledků maturitní části v roce 2019 ukázala, že problémy byly převážně v plnění zkoušek z německého jazyka a v didaktickém testu českého jazyka. U žáků dálkového studia jsou výsledky slabší. Důvodem je rodinné a pracovní vytížení žáků a často rozdělení zkoušek na dva termíny.

## OPATŘENÍ

- Pokračovat ve vstupním testování žáků v 1. ročníku z matematiky, cizích jazyků, českého jazyka a literatury – výsledky statisticky zpracovat a odevzdat ředitelce školy – zodpovídají předsedové předmětových komisí – do konce září 2020.
- Provést kontrolní testování žáků z matematiky, cizích jazyků, českého jazyka a literatury – klasifikaci – zodpovídají předsedové předmětových komisí – 2x za školní rok (*v současné nebylo možné realizovat*).
- Využívat výukové materiály v Bakaláři/dokumenty + disk P + různé platformy jednotlivých vyučujících. Využívat MS Office 365, emaily, Facebook a dalším technologie pro zpětnou vazbu o zvládnutí učiva (*v současné době plně a intenzivně využíváno*).
- Zpracovat analýzu z hrubé míry neúspěšnosti u maturitní zkoušky, více využívat data Centra pro zjišťování výsledků vzdělávání a zařazovat je do vlastní analýzy neúspěšných žáků u maturitní zkoušky.
- Možnost přestupu z maturitního oboru do tříletého učebního oboru.
- Revize ŠVP, resp. učebního plánu – *do konce června 2020 – zodpovídá koordinátor ŠVP*.
- Zintenzivnění činnosti předmětových komisí v oblasti práce s výsledky vzdělávání žáků.
- Zintenzivnění hospitační činnosti vedením školy, s účinnou zpětnou vazbou; zavést nové formy hospitací (hospitace předsedů předmětových komisí, vzájemné hospitace učitelů).
- Eliminovat nesoulad mezi hodnocením žáků v průběhu vzdělávání a výsledky žáků při plnění společné maturitní zkoušky.

## OPATŘENÍ PRO ZLEPŠENÍ ČINNOSTI ŠKOLY

1. Vedení školy, výchovný poradce a jednotlivé předmětové komise budou více spolupracovat při analýze příčin dlouhodobé neúspěšnosti žáků u maturitní zkoušky, zejména v její společné části, zaměří se odstraňování těchto příčin v průběhu celého vzdělávání vyhodnocovat účinnost přijímaných opatření ke zlepšení úspěšnosti žáků ve společné části maturitní zkoušky a důsledně na ně reagovat.
2. Vedení školy zintenzivní kontrolní činnost, zaměří pozornost na průběžné vyhodnocování kvality výuky, na naplňování cílů podle ŠVP a zaměří se na zkvalitnění opatření proti školní neúspěšnosti.
3. Zkvalitnění přijímacího řízení je dlouhodobým problémem, převážně pro odborné školy. Pro další přijímací řízení zvážíme variantu uplatňování školní přijímací zkoušky, která by pomohla s ověřováním obecných studijních předpokladů uchazečů o středoškolské vzdělání.
4. Doporučení nepřijímat žáky do dálkové formy vzdělávání a podat návrh na výmaz tohoto oboru bude řešeno se zřizovatelem. Vzhledem k nedostatku zdravotnických pracovníků je škola jednou z mála, která umožňuje získat odborné vzdělání těm, kteří již ve zdravotnických zařízeních pracují.

V Táboře 8. 4. 2020

# 10. ZÁKLADNÍ ÚDAJE O HOSPODAŘENÍ

Výnosy		
dotace	přímé	22.858.105,00 Kč
	provozní	2.699.000,00 Kč
	ostatní – účelové	458.758,00 Kč
OPVVV		
Šablony SZŠ 2017	CZ.02.3.68/0.0/0.0/16_035/0005591	342.592,63 Kč
Šabony II	CZ.02.3.X/0.0/0.0/18_065/0016338	33.696,00 Kč
Erasmus+	2017-1-DE03-KA219-035573_5	311.862,52 Kč
	2019-1-CZ01-KA102-060541	671.496,27 Kč
Implementace Krajského akčního plánu Jihočeského kraje I	CZ.02.3.68/0.0/0.0/16_034/0008367	796.667,83 Kč
Rezervní fond – čerpání	Výročí školy, školní časopis – dary	25.700,00 Kč
ostatní výnosy	Akce žáků, kurzové zisky, odpisy majetku pořízeného z transferů, DČ	967.129,28 Kč
výnosy celkem		29.165.007,53 Kč
Náklady		
mzdové náklady		
	platy	16.751.753,00 Kč
	OON	722.130,00 Kč
	náhrady mezd	63.834,00 Kč
zákonné odvody		5.685.927,00 Kč
FKSP – základní příděl		336.311,74 Kč
učební pomůcky, učebnice, výpočetní technika		777.705,09 Kč
vzdělávání zaměstnanců		91.486,60 Kč
cestovné		258.674,96 Kč
ostatní přímé náklady		135.021,14 Kč
energie		658.255,46 Kč
opravy a údržba		103.324,90 Kč
telefon, internet		42.644,57 Kč
praní prádla		66.576,56 Kč
nájem		615.541,81 Kč
ostatní		2.812.643,83
náklady celkem		29.121.830,66
<b>Výsledek hospodaření za rok 2018 skončil ziskem 43.176,87 Kč</b>		

# 11. ZAPOJENÍ ŠKOLY DO ROZVOJOVÝCH A MEZINÁRODNÍCH PROGRAMŮ

## PROJEKT ERASMUS PRO

### Péče o seniory v 21. století

Dvě čtrnáctidenní stáže a jedna dvouměsíční stáž v sociálních zařízeních v Irsku a v Německu byly přesunuty z důvodu pandemie COVID-19 na neurčito.



Byla podána žádost o prodloužení projektového období o 12 měsíců, u projektu s registračním číslem 2019-1-CZ01-KA102-060541 a názvem Péče o seniory v 21. století, nový konec projektového období tak připadá na 31. 12. 2021. Celková délka projektu tak bude 31 měsíců (1. 6. 2019 – 31. 12. 2021). Důvod žádosti o prodloužení je nemožnost realizovat plánované projektové aktivity, výjezdy žáků na stáže do Irsku a Německa, v původně plánovaném období kvůli celosvětové pandemii koronaviru COVID-19.

### Aktivita – mobilita žáků v odborném vzdělávání

Celková doba projektu – 19 měsíců

Vybraným žákům bude umožněna účast na čtrnáctidenní nebo dvouměsíční stáži v sociálních zařízeních v Sligo v Irsku a v Berlíně v Německu. Cílem je, aby účastníci poskytovali kvalitní sociální službu v rozsahu, který je přizpůsoben specifickým potřebám seniorů. Žáci si díky projektu rozšíří jazykové i odborné kompetence a zároveň získají důležité zkušenosti pro uplatnění na trhu práce

10. 11. 2019 – 23. 11. 2019 – STÁŽ V IRSKU

### Účastnice projektu

Třída 4. A:

Košťáková Irena; Maitnerová Kateřina; Rybáková Jaromíra; Sládková Magdalena; Sládková Michaela

Třída 4. B:

Kabešová Eliška; Parašínová Veronika; Novotná Eliška; Šmídová Barbora

# 12. ÚDAJE O PŘEDLOŽENÝCH A ŠKOLOU REALIZOVANÝCH PROJEKTECH FINANCOVANÝCH Z CIZÍCH ZDROJŮ

## NÁZEV PROJEKTU: ŠABLONY II

Operační program Výzkum, vývoj a vzdělávání

Výzva č. 02\_18\_065 pro Šablony pro SŠ a VOŠ II – MRR v prioritní ose 3 OP

**Číslo projektu** – CZ. 02.3.X/0.0/0.0/18\_065/0016338

Schválení projektu pro období 1. 9. 2019 – 31. 8. 2021

Vybráno celkem 9 aktivit

### **Zapojeno:**

28 pedagogů. 3 nepedagogičtí pracovníci a 3 průvodci stáže

Projekt je zaměřen na jedno z/kombinaci následujících témat: personální podpora, osobnostně profesní rozvoj pedagogů, společné vzdělávání dětí, žáků a studentů, podpora extrakurikulárních /rozvojových aktivit, aktivity rozvíjející ICT, spolupráce s rodiči žáků a studentů, spolupráce s veřejností.

Cílová skupina:

Žáci střední školy

Pedagogičtí pracovníci střední školy

Cíle projektu:

Investice do vzdělávání, dovedností a celoživotního učení poskytnutých služeb kariérového poradce a koordinátora spolupráce školy a zaměstnavatele zlepšení kvality vzdělání a výsledků žáků doučováním žáků ohrožených školním neúspěchem, osobnostně sociální a profesní rozvoj pedagogů prostřednictvím sdílení zkušeností, tandemové výuky a vzájemné spolupráce.

## NÁZEV PROJEKTU: IMPLEMENTACE KRAJSKÉHO AKČNÍHO PLÁNU JIHOČESKÉHO KRAJE I

Registrační číslo projektu: CZ.02.3.68/0.0/0.0/16\_034/0008367;  
je spolufinancován Evropskou unií.

Příjemce: Jihočeský kraj

Webový odkaz: <https://ikap.kraj-jihocesky.cz>

Celková doba projektu: 1. 1. 2018 – 31. 12. 2020

**Střední zdravotnická škola, Tábor, Mostecká 1912** je zapojena do tohoto projektu jako partner s finančním příspěvkem a podílí se na realizaci klíčové aktivity Podpora

polytechnického vzdělávání. Tato aktivita je založena na intenzivní spolupráci se základními školami.

Cílem této aktivity je zvýšení zájmu o polytechnické vzdělávání u žáků základních škol a o prohloubení odborných kompetencí u pedagogů.

V rámci projektových dnů navštívili žáci osmých tříd ZŠ naši školu a získali zde nové poznatky a zkušenosti v předmětech.

- Přírodověda – Jak pracuje lidské tělo
- Chemie – Alchymie těla a zdraví člověka
- Výchova ke zdraví – Zdravé srdce a cévy pro hodnotný život

Program zajišťovalo 6 lektorů z naší školy a do projektu se celkem se se zapojilo 120 žáků (4 skupiny po 30) a 8 učitelů ze tří základních škol. Každá skupina absolvovala dva projektové dny.

#### PARTNERSKÉ ZÁKLADNÍ ŠKOLY:

- Základní škola a Mateřská škola Malšice  
Malšice 232, 391 75 Malšice
- Základní škola a Mateřská škola Sezimovo Ústí, 9. Května 489, 391 02 Sezimovo Ústí
- Základní škola a Mateřská škola Tábor, Husova 1570, 390 02 Tábor

*Z důvodu pandemie COVID-19 došlo k přerušení projektu dne 12. 3. 2020 a následně k jeho ukončení.*

#### **NÁZEV PROJEKTU: UČÍME SE NAVZÁJEM**

Projekt „Implementace Krajského akčního plánu Jihočeského kraje I“,

Registrační číslo projektu: CZ.02.3.68/0.0/0.0/16\_034/0008367;

je spolufinancován Evropskou unií.

Příjemce: Jihočeský kraj

Partner s finančním příspěvkem: Zařízení pro další vzdělávání pedagogických pracovníků a Středisko služeb školám, České Budějovice, Nemanická 7

Termín realizace: 1. 1. 2018 – 31. 12. 2020

Cílem je tvorba a ověření aktivit zaměřených současně na matematickou i čtenářskou gramotnost, aktivity jsou vnímány jako první krok k využití gramotností napříč dalšími předměty. Je plánováno 5 projektových dnů.

Cílová skupina

- pedagogičtí pracovníci středních a základních škol a školských zařízení
- žáci 2. stupně základních škol (nestudijně zaměření) a žáci v nematuritních oborech středních škol

Konkrétně

- dva pedagogové naší školy + dva ze ZŠ
- žáci 8. ročníků ZŠ Chýnov + žáci 1. C (obor Ošetřovatel) SZŠ

V první fázi projektu se učitelé středních škol a základních škol zúčastnili dvoudenního workshopu, který proběhl pod vedením odborníků na téma využitelné při tvorbě



společných aktivit pro čtenářskou a matematickou gramotnost. Poté pedagogové společně připravili aktivity vhodné pro výuku matematické i čtenářské gramotnosti a střední školy pak ve výuce tyto aktivity pilotně otestovali. Na základě připravených aktivit postupně byly zrealizovány zatím 2 projektové dny zaměřené na podporu čtenářské a matematické gramotnosti pro základní školu tak, že společně pracovali v týmech 1 žák SŠ a 2 žáci ZŠ. Žákům byly předány náměty, jak je možné se v každé z těchto oblastí zlepšit.

Webový odkaz na internetové stránky projektu:

<http://ikap.zvas.cz/home/ucime-se-navzajem>

Z důvodu pandemie COVID-19 došlo k přerušení projektu dne 12. 3. 2020 a k přesunutí aktivit do dalšího školního roku (2020/2021.)



## 13. ÚDAJE O ZAPOJENÍ ŠKOLY V RÁMCI CELOŽIVOTNÍHO UČENÍ



### AKREDITOVANÉ KURZY PRO DOSPĚLÉ

V rámci doplňkové činnosti školy organizujeme kurzy pro dospělou veřejnost, je o ně stálý zájem, jsou hodně vyhledávány.

Vzdělávací program **SANITÁŘ**, akreditace Ministerstva zdravotnictví ČR. Kurz je určen pro pomocný zdravotnický personál, sanitáři pracují pod vedením zdravotnického pracovníka s vyšší odbornou kvalifikací ve zdravotnických zařízeních a náplň práce je vymezena vyhláškou 424/2004.

Na začátku ledna 2020 byl zahájen kvalifikační kurz, ve kterém chtělo získat potřebnou kvalifikaci 30 frekventantů, často již zaměstnanců zdravotnických zařízení v rámci celého Jihočeského kraje. Po uzavření školy, v březnu 2020, se ukázal opravdový zájem všech. Vzdělávání bylo dokončeno distanční formou vzdělávání a koncem června byl kurz ukončen závěrečnými zkouškami, které dopadly velice dobře.

Vzdělávací program **PRACOVNÍK V SOCIÁLNÍCH SLUŽBÁCH**, akreditace Ministerstva práce a sociálních věcí ČR. Kurz je zaměřen na vykonávání práce spojené s přímou péčí o osoby se sníženou soběstačností z důvodu věku, chronického onemocnění nebo zdravotního postižení, v nepříznivé sociální situaci, péčí o rodiny s dětmi, jejichž situace vyžaduje pomoc jiné osoby, v sociálně právní ochraně dětí a vězeňství (§ 3 zákona 108/2006). Na podzim 2019 proběhl jeden kvalifikační kurz, ve kterém získalo potřebnou kvalifikaci 28 absolventů, kteří mohou pracovat v domovech pro seniory, v ústavech sociální péče, denních stacionářích a dalších sociálních zařízeních.

## PODMÍNKY PRO PŘIJETÍ DO KURZŮ

Vzdělávací kurz je určen pro zájemce s ukončeným středním, středním vzděláním s výučním listem, vyšším vzděláním nebo základním vzděláním.

Předpokladem pro absolvování je:

- doklad o zdravotní způsobilosti na základě lékařského posudku o zdravotní způsobilosti, který vydává praktický lékař nebo lékař závodně preventivní péče
- znalost češtiny
- dosažení plnoletosti nejpozději v den konání závěrečné zkoušky



# 14. ÚDAJE O SPOLUPRÁCI S ORGANIZACEMI ZAMĚSTNAVATELŮ A DALŠÍMI PARTNERY PŘI PLNĚNÍ ÚKOLŮ VE VZDĚLÁVÁNÍ

V souladu se zákonem č. 561/2004 Sb. a souvisejících předpisů uzavírá škola smlouvy se svými sociálními partnery.

Skladba partnerů odpovídá charakteru vyučovaného studijních oborů. Na základě smluv dochází u těchto partnerů k praktickému vyučování a k vykonávání povinné odborné praxe. Sociální partneři umožňují exkurze na svých pracovištích, provádějí besedy a přednášky a zapojují žáky do pracovních kolektivů. Dále poskytují škole zpětnou vazbu prostřednictvím hodnotících dotazníků, v nichž se vyjadřují ke kompetencím žáků a sdělují své další požadavky na vzdělávací proces a jeho inovace.

## SPOLUPRÁCE S NEMOCNICÍ TÁBOR, A.S.

S Nemocnicí Tábor, a.s. spolupracujeme především v rámci předmětu Ošetřování nemocných. Žáci 3. a 4. ročníků naší školy praktikují dvakrát týdně na interním, chirurgickém, dětském, gynekologickém oddělení a na oddělení následné péče. Na konci třetího ročníku zde probíhá odborná praxe jeden měsíc. Zde žáci uplatňují získané znalosti



a současně získávají potřebné praktické dovednosti a zkušenosti z tohoto prostředí, které pak mohou uplatnit ve svém budoucím profesním životě. K odbornému vzdělávání žáků přispívají také exkurze na vybraných pracovištích táborské nemocnice.

Lékaři, sestry a ostatní zdravotnický personál se jednoznačně podílí na výchově a vzdělávání žáků.

### **SPOLUPRÁCE S DALŠÍMI SOCIÁLNÍMI PARTNERY V TÁBOŘE A OKOLÍ**

\* V oblasti profesní přípravy dále spolupracujeme se Zdravotnickou záchrannou službou Jihočeského kraje a dalšími zdravotnickými zařízeními, dále pak s Asociací poskytovatelů sociálních služeb ČR a s jednotlivými zařízeními v této oblasti, jako jsou G-centrum Tábor, Domov pro seniory Chýnov, Bechyně, Rolnička, Domácí hospic Jordán v Táboře.

\* V oblasti prevence sociálně patologických jevů škola spolupracuje s městským úřadem, městskou a státní policií.

\* Škola spolupracuje s organizací Červeného kříže v Táboře, zajišťuje zdravotnické hlídky při sportovních a kulturních akcích, podílí se na školení a soutěžích mladých zdravotníků.

\* Škola spolupracuje s Úřadem práce v Táboře, pracovníci ÚP školí o možnostech dalšího studia a o postupu po ukončení vzdělání.

\* Učitelé se snaží vést žáky k všestrannosti, s důrazem na činnosti, které souvisí s jejich budoucím povoláním.

\* Škola spolupracuje s Městem Tábor a mnoha jinými organizacemi a zařízeními. Spolupráce je nezištná, v tisku jsou aktivity často zveřejňovány. Přirozeným pracovním partnerem je odbor školství, mládeže a tělovýchovy a některé další odbory Krajského úřadu Jihočeského kraje a Městského úřadu Tábor.

### **SPOLUPRÁCE S ÚZEMNÍ ORGANIZACÍ SVAZU DIABETIKŮ TÁBOR**

Naše škola dlouhodobě spolupracuje s ÚOSD v Táboře. 14. listopadu 2019 prošel Tábořem Pochod proti diabetu. Účastnili se ho i žáci naší školy, a to v rámci výuky předmětu Výchova ke zdraví. Jednalo se o organizovaný pochod městem, který měl za úkol zlepšit povědomí veřejnosti o cukrovce, vzrůstajícím počtu nemocných s tímto onemocněním a nutnosti prevence.

### **SPOLUPRÁCE SE VZDĚLÁVACÍM INSTITUTEM**

#### **SV. JANA N. NEUMANNA, O. P. S.**

Hospic sv. Jana N. Neumanna a Domov Matky Vojtěchy v Prachaticích patří již několik let mezi zařízení, která se významně zapojují do vzdělávání našich žáků. Odborné exkurze s odbornou přednáškou a především kontakt s pracovníky poskytují potřebné informace o specializované paliativní péči a o ošetrovatelské péči o lidi s demencí a Alzheimerovou chorobou. Obě zařízení navštívily obě třídy čtvrtého ročníku oboru Zdravotnický asistent a třetího ročníku oboru Ošetrovatel. Následné týdenní studentské stáže v obou zařízeních umožnily žákům získat představu o systému práce v hospici a v zařízení se zvláštním režimem.

## SPOLUPRÁCE S VŠEOBECNOU FAKULTNÍ NEMOCNICÍ V PRAZE

Všeobecná fakultní nemocnice poskytuje základní, specializovanou a zvláště specializovanou léčebnou, ošetrovatelskou a diagnostickou ambulanci i lůžkovou péči dětem i dospělým ve všech základních oborech. Naši žáci čtvrtých ročníků oboru Zdravotnický asistent a třetího ročníku oboru Ošetrovatel měli možnost se s tímto zařízením orientačně seznámit formou exkurze, nejvíce se dozvěděli o III. interní klinice. Následně jim byla nabídnuta možnost týdenních stáží na pracovišti, které si vyberou. Několik těchto stáží se také uskutečnilo, bohužel i zde došlo k přerušování spolupráce vlivem epidemiologické situace.

## SPOLUPRÁCE S RODIČI

Nejdůležitějšími partnery při plnění úkolů ve vzdělávání jsou zákonní zástupci našich žáků., nejčastěji to jsou jejich rodiče. Škola poskytuje průběžné informace o klasifikaci a docházce žáků do školy v elektronické formě. Internetová aplikace Bakalář pro žáky a jejich zákonné zástupce umožňuje, po předchozím ověření oprávněnosti, těmto uživatelům zaslat e-mailem přístupové údaje a pak je jim k dispozici evidenční karta konkrétního žáka. Zde se dozví jaká je jeho průběžná klasifikace v jednotlivých předmětech a jaká je jeho absence. Rodiče se tímto způsobem dozvědí o všech změnách v rozvrhu a o všech aktivitách školy. Nejběžnější formou komunikace s rodiči jsou informační odpoledne, která se uskutečňují po klasifikační poradě za 1. a 3. čtvrtletí školního roku. Zde jsou projednávány informace o prospěchu a chování žáků. Závažnější problémy žáků jsou řešeny při individuálních jednáních rodičů s třídními učiteli, ředitelkou školy a dalšími vyučujícími. Probíhají, vždy po vzájemné domluvě, jak na žádost rodičů, tak také z podnětu učitelů. Většina pedagogů používá při běžné komunikaci s rodiči telefony nebo elektronickou poštu.

Mimořádná situace ukázala, že soulad mezi rodiči a školou existuje, pro učitele bylo vše jasné, učit na dálku a pomáhat zvládat žákům jejich nepřítomnost ve škole a podporovat jejich zodpovědný přístup. Zde jsme opakovaně žádali o pomoc rodiče, aby svoje „děti“ podpořili k nalezení vlastní pracovitosti a aktivity. Ve většině případů jsme se shodli jak v názorech na distanční vzdělávání, tak v přístupu k jejich dětem, k našim žákům

Na závěr studia, tradičně, probíhá slavnostní vyřazení absolventů spojené s předáváním maturitních vysvědčení nebo výučních listů. To vše za účasti rodičů žáků a bylo velkou radostí, že se vše uskutečnilo i v tomto školním roce – s rouškami, s rozestupy, na školní zahradě, ale podařilo se.

## 15. ZÁVĚR

Střední zdravotnická škola, Tábor, Mostecká 1912 vychovává střední zdravotnický personál a nižší zdravotnický personál, který je nezbytnou a potřebnou součástí zdravotnických týmů.

Plně se potvrdila potřeba vzdělávání v tříletém oboru Ošetřovatel. Žáci, kteří nemají zájem o maturitní obor, získali možnost odborné způsobilosti pro práci ve zdravotnictví. Podařil se i další záměr, aby žáci, kteří mají studijní problémy v maturitním oboru, neodcházeli jinam a mohli se dále připravovat pro práci ve zdravotnictví. Je velice povzbudivé a motivační, že byl o tento obor velký zájem v přijímacím řízení a zároveň proběhly úspěšné závěrečné zkoušky.

V teoretickém vzdělávání mají žáci stejné podmínky, ale i náročnost studia jako ve školách jiného typu, to zabezpečuje systém státních maturit. Naším hlavním cílem se zaměřovat se na poskytnutí takového rozsahu výuky a konzultací ve všeobecně vzdělávacích předmětech, aby žáci zakončovali středoškolské studium úspěšně maturitní zkouškou pokud možno již v jarním termínu.

Není možné opomínat, že žáci získají vědomosti a dovednosti v odborných předmětech, které je předurčují vykonávat po ukončení střední školy zdravotnické povolání. Právě nyní žáci sami ukázali, že jim nejsou cizí požadavky na osobnost zdravotnického pracovníka. Řada z nich se v nenadálé situaci, ve které se ocitlo naše zdravotnictví, dokázala zachovat opravdu profesionálně. Proto budeme nadále efektivně pracovat s informacemi v odborných předmětech v návaznosti na novinky v medicíně a ošetřovatelství a dbát o udržení pokročilé úrovně praktických dovedností našich žáků.

Naši absolventi nemají problém nalézt zaměstnání, podle dostupných statistik patří povolání zdravotnických pracovníků mezi nejvíce žádané, jak v ČR, tak v cizině. Po absolvování úspěšné maturitní zkoušky mohou také pokračovat ve studiu na VOŠ či VŠ nejen zdravotnického zaměření.

V současné době, která přinesla spoustu neznámého, nečekaného a nutila každého překonávat překážky, se ukázalo, jak potřebujeme vzájemnou spolupráci všech zaměstnanců školy pro její celkové klima. Dobrou organizací, vstřícným přístupem, propagací a materiálním zabezpečením školy se snažíme vytvořit co nejkvalitnější prostředí pro vzdělávání.

Výroční zpráva o činnosti školy byla projednána a schválena dle zákona 561/2004 Sb. o předškolní, základním, středním, vyšším odborném a jiném vzdělávání školskou radou dne 27. října 2020.

Zpráva je veřejným dokumentem, je zveřejněna na [www.szs-tabor.cz](http://www.szs-tabor.cz), výtisk je také k nahlédnutí v budově školy.

Tábor 30. října 2020

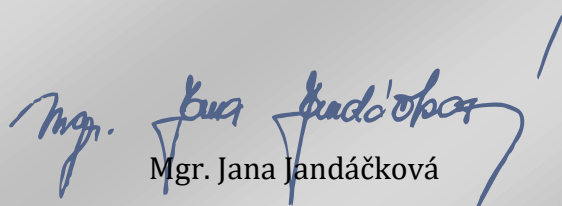
  
Mgr. Jana Jandáčková

# PŘÍLOHA ČÍSLO 1

## UČEBNÍ PLÁN

Název školy: Střední zdravotnická škola, Tábor, Mostecká 1912

Název ŠVP: **PRAKTICKÁ SESTRA 2018**

Kód a název oboru vzdělání: 53-41-M/03 Praktická sestra

Délka a forma studia: 4 roky, denní forma vzdělávání

Stupeň vzdělání: střední vzdělání s maturitní zkouškou

Datum platnosti: od 1. září 2018, počínaje prvním ročníkem

Denní studium					
Vyučovací předměty povinné	Počet týdenních vyučovacích hodin v ročníku				Počet vyučovacích hodin celkem
	1.	2.	3.	4.	
Český jazyk a literatura	3	3	3	3	12
Cizí jazyk	3(3)	4(4)	3(3)	4(4)	14
Dějepis	1	1	0	0	2
Občanská nauka	1	1	1	1	4
Biologie	1	1	0	0	2
Fyzika	1	1	0	0	2
Chemie	2(1)	1(1)	0	0	3
Matematika	3	2	2	0	7
Tělesná výchova	2(2)	2(2)	2(2)	2(2)	8
Informační a komunikační technologie	2(2)	2(2)	0	0	4
Ekonomika	0	0	1	1	2
Výchova ke zdraví	2	0	1	0	3
Latinská terminologie	1(1)	0	0	0	1
Somatologie	4	0	0	0	4
Klinická propedeutika	0	3	0	0	3
Psychologie a komunikace	0	2	2(1)	2(1)	6
Komunitní a domácí ošetřovatelství	0	1	0	0	1
Ošetřovatelství	4(2)	7(4)	4(1)	3	18
Ošetřovatelství ve vybraných oborech	0	0	2(1)	2	4
První pomoc	0	2(2)	0	0	2
Ošetřování nemocných	0	0	12	14	26
Celkem	30	33	33	32	128

Poznámky k učebnímu plánu:

a) Ve výuce cizích jazyků žáci volí jazyk anglický nebo německý, žáci vybírají cizí jazyk, který měli v učebním plánu na základní škole.

b) Ošetřovatelství je předmět teoreticko-praktický, praktická výuka probíhá ve skupinách v odborných učebnách školy.



c) Ošetřování nemocných je předmětem praktickým probíhajícím v klinických podmínkách Nemocnice Tábor, a.s. Na konci 3. ročníku je zařazena odborná praxe v celkovém rozsahu 4 týdnů.

f) Dělení hodin ve vyučovacích předmětech je přednostní při výuce cizích jazyků, ošetrovatelství a ošetřování nemocných. Dělení je v pravomoci ředitelky školy, musí odpovídat požadavkům BOZP. Dělené hodiny jsou označené (závorkou).

Absolvent je způsobilý vykonávat povolání praktická sestra v rozsahu stanoveném vyhláškou č. 55/2011 Sb., o činnostech zdravotnických pracovníků a jiných odborných pracovníků, ve znění pozdějších předpisů.

Vzdělávání je ukončené maturitní zkouškou.

Absolvent se uplatní ve zdravotnických zařízeních lůžkového i ambulantního charakteru a při poskytování komunitní nebo domácí zdravotní péče i jako zdravotnický pracovník v zařízeních sociálních služeb, zejména v léčebnách dlouhodobě nemocných, v zařízeních geriatrické péče a v zařízeních hospicové a respitní péče.

Absolvent se může dále vzdělávat na vysokých nebo vyšších školách.

## UČEBNÍ PLÁN

Název školy: Střední zdravotnická škola, Tábor, Mostecká 1912

Název ŠVP: **PRAKTICKÁ SESTRA 2015**

Kód a název oboru vzdělání: 53-41-M/01 Zdravotnický asistent

Délka a forma studia: 4 roky, denní forma vzdělávání

Stupeň vzdělání: střední vzdělání s maturitní zkouškou

Datum platnosti: od 1. září 2015, počínaje prvním ročníkem

<b>Denní studium</b>					
<b>Vyučovací předměty povinné</b>	<b>Počet týdenních vyučujících hodin</b>				<b>Celkem</b>
	<b>v ročníku</b>				
	<b>1.</b>	<b>2.</b>	<b>3.</b>	<b>4.</b>	
<b>Český jazyk a literatura <sup>1</sup></b>	3	3	3	3	12
<b>Cizí jazyk <sup>1</sup></b>	3	4	3	4	14
<b>Dějepis</b>	1	1	0	0	2
<b>Občanská nauka<sup>1</sup></b>	1	1	1	1	4
<b>Biologie <sup>2</sup></b>	2	1	0	0	3
<b>Fyzika</b>	2(1)	1	0	0	3
<b>Chemie</b>	2(1)	2(1)	0	0	4
<b>Matematika <sup>1</sup></b>	3	3	1	0	7
<b>Teorie kultury</b>	1	0	0	0	1
<b>Tělesná výchova</b>	2	2	2	2	8
<b>Výchova ke zdraví</b>	1	0	1	0	2
<b>První pomoc</b>	0	2	0	0	1
<b>Informační a komunikační technologie</b>	2	2	0	0	4
<b>Ekonomika</b>	0	0	2	0	2
<b>Latinský jazyk</b>	2	0	0	0	2
<b>Somatologie<sup>2</sup></b>	4	0	0	0	4
<b>Klinická propedeutika</b>	0	2	1	0	3
<b>Psychologie a komunikace <sup>2</sup></b>	0	2	2(1)	2(1)	6
<b>Komunitní a domácí ošetřovatelství</b>	0	1	0	0	1
<b>Ošetřovatelství <sup>2</sup></b>	3(2)	5(4)	4(1)	3(1)	15
<b>Ošetřovatelství ve vybraných oborech</b>	0	0	2(1)	1	3
<b>Ošetřování nemocných <sup>2</sup></b>	0	0	12	14	26
<b>Vyučovací předměty volitelné</b>					
<b>Seminář SCJ/ SOM/MAT <sup>1</sup></b>	0	0	0	2	
<b>Celkem</b>	32	32	34	32	130

Poznámky k učebnímu plánu:

1) Ve výuce cizích jazyků žáci volí jazyk anglický nebo německý, žáci vybírají cizí jazyk, který měli v učebním plánu na základní škole.

2) Ošetřovatelství je předmět teoreticko-praktický, výuka probíhá ve skupinách v odborných učebnách školy.

- 3) Ošetřování nemocných je předmětem praktickým probíhajícím v klinických podmínkách Nemocnice Tábor, a.s. Na konci 3. ročníku je zařazena odborná praxe v celkovém rozsahu 4 týdnů.
- 4) Předměty označené 1 jsou předměty společné části maturitní zkoušky.
- 5) Předměty označené 2 jsou předměty profilové části maturitní zkoušky.
- 6) Volitelné předměty slouží k posílení a prohloubení vzdělávání a k přípravě na maturitní zkoušku. Žáci si ž povinně volí ve 4. ročníku dva ze tří povinně volitelných předmětů Seminář SCJ, Seminář SOM, Seminář MAT.
- 7) Dělení hodin ve vyučovacích předmětech je přednostní při výuce cizích jazyků, ošetřovatelství a ošetřování nemocných. Dělení je v pravomoci ředitelky školy, musí odpovídat požadavkům BOZP.

## UČEBNÍ PLÁN

Název školy: Střední zdravotnická škola, Tábor, Mostecká 1912

Název ŠVP: **PRAKTICKÁ SESTRA**

Kód a název oboru vzdělání: 53-41-M/01 Zdravotnický asistent

Délka a forma studia: 4 roky, denní forma vzdělávání

Stupeň vzdělání: střední vzdělání s maturitní zkouškou

Datum platnosti: od 1. září 2010, počínaje prvním ročníkem

Denní studium					
Vyučovací předměty povinné	Počet týdenních vyučujících hodin				
	v ročníku				celkem
	1.	2.	3.	4.	
Český jazyk a literatura <sup>1</sup>	3	3	3	3	12
Cizí jazyk <sup>1</sup>	3	4	3	4	14
Dějepis	1	1	0	0	2
Občanská nauka <sup>1</sup>	1	1	1	1	4
Biologie <sup>2</sup>	2	1	0	0	3
Fyzika	2(1)	1	0	0	3
Chemie	2(1)	2(1)	0	0	4
Matematika <sup>1</sup>	3	3	1	0	7
Teorie kultury	1	0	0	0	1
Tělesná výchova	2	2	2	2	8
Výchova ke zdraví	0	1	1	0	2
První pomoc	1	0	0	0	1
Informační a komunikační technologie	2	2	0	0	4
Ekonomika	0	0	2	0	2
Latinský jazyk	2	0	0	0	2
Somatologie <sup>2</sup>	4	0	0	0	4
Klinická propedeutika	0	2	1	0	3
Mikrobiologie, epidemiologie, hygiena	0	1	0	0	1
Psychologie a komunikace <sup>2</sup>	0	2	2(1)	2(1)	6
Komunitní a domácí ošetřovatelství	0	1	0	0	1
Ošetřovatelství <sup>2</sup>	3(2)	5(4)	4(1)	3(1)	15
Ošetřovatelství ve vybraných oborech	0	0	2(1)	1	3
Ošetřování nemocných <sup>2</sup>	0	0	12	14	26
Vyučovací předměty volitelné					
Seminář OSZ/ MAT <sup>1</sup>	0	0	0	2	
<b>Celkem</b>	<b>32</b>	<b>32</b>	<b>34</b>	<b>32</b>	<b>130</b>

Poznámky k učebnímu plánu:

1) Ve výuce cizích jazyků žáci volí jazyk anglický nebo německý, žáci vybírají cizí jazyk, který studovali na základní škole jako hlavní.

2) Ošetřovatelství je předmět teoreticko-praktický, výuka probíhá ve skupinách v odborných učebnách školy.

3) Ošetřování nemocných je předmětem praktickým probíhajícím v klinických podmínkách Nemocnice Tábor, a. s.

Na konci 3. ročníku je zařazena odborná praxe v celkovém rozsahu 4 týdnů.

4) Předměty označené 1 jsou předměty společné části maturitní zkoušky.

5) Předměty označené 2 jsou předměty profilové části maturitní zkoušky.

6) Volitelné předměty slouží k posílení a prohloubení vzdělávání a k přípravě na maturitní zkoušku. Žáci si ž povinně volí ve 4. ročníku jeden ze dvou povinně volitelných předmětů: Seminář OSZ, Seminář MAT.

7) Dělení hodin ve vyučovacích předmětech je přednostní při výuce cizích jazyků, cvičení. Dělení je v pravomoci ředitelky školy, musí odpovídat požadavkům BOZP.

## UČEBNÍ PLÁN

Název školy: Střední zdravotnická škola, Tábor, Mostecká 1912

Název ŠVP: **OŠETŘOVATELKA**

Kód a název oboru vzdělání: 53-41-H/01 Ošetřovatel

Délka a forma studia: 3 roky, denní forma vzdělávání

Stupeň vzdělání: střední vzdělání s výučním listem

Datum platnosti: od 1. září 2015, počínaje prvním ročníkem

Denní studium				
Vyučovací předměty povinné	Počet týdenních vyučovacích hodin			
	1	2	3	celkem
Český jazyk a literatura	2	2	2	6
Cizí jazyk	2	2	2	6
Občanská nauka	1	1	1	3
Dějepis	2			2
Biologie a ekologie	1	1		2
Fyzika		1		1
Chemie	1			1
Matematika	2	1		3
První pomoc	2			2
Výchova ke zdraví	1			1
Tělesná výchova	2	2	2	6
Informační a komunikační technologie	2	1		3
Ekonomika			2	2
Somatologie a odborná terminologie	3	2		5
Klinická propedeutika		2	3	5
Odborný výcvik		12	14	26
Ošetřovatelství	2	1	2	5
Zdravotnické a sociální služby		1		1
Ošetřovatelská péče	4 (4)	2(2)		6
Psychologie a komunikace	1	2	2	5
Sociální aktivizace klientů	2		1	3
Seminář k závěrečným zkouškám			2	2
<b>Celkem</b>	<b>30</b>	<b>33</b>	<b>33</b>	<b>96</b>

Poznámky k učebnímu plánu:

- 1) Ve výuce cizích jazyků žáci volí jazyk anglický nebo německý, žáci vybírají cizí jazyk, který měli v učebním plánu na základní škole.
- 2) Ošetřovatelská péče je předmět praktický, výuka probíhá ve skupinách v odborných učebnách školy.

3) Odborný výcvik je předmětem praktickým probíhajícím v klinických podmínkách Nemocnice Tábor, a.s. Na konci 2. ročníku je zařazena odborná praxe v celkovém rozsahu 3 týdnů.

4) Dělení hodin ve vyučovacích předmětech je přednostní při výuce cizích jazyků, ošetrovatelské péče a při odborném výcviku. Dělení je v pravomoci ředitelky školy, musí odpovídat požadavkům BOZP.

## UČEBNÍ PLÁN

Název školy: Střední zdravotnická škola, Tábor, Mostecká 1912

Název ŠVP: **PRAKTICKÁ SESTRA/2015**

Kód a název oboru vzdělání: 53-41-M/01 Zdravotnický asistent

Délka a forma studia: 5 let, dálková forma vzdělávání

Stupeň vzdělání: střední vzdělání s maturitní zkouškou

Datum platnosti: od 1. září 2015, počínaje prvním ročníkem

Dálkové studium						
Vyučovací předměty povinné	Počet hodin konzultací v ročníku					celkem
	1.	2.	3.	4.	5.	
Český jazyk a literatura <sup>1</sup>	20	20	20	20	20	100
Cizí jazyk <sup>1,2</sup>	30	20	20	20	30	120
Dějepis	10	10	-	-	-	20
Občanská nauka	-	-	10	10	10	30
Biologie	20	-	-	-	-	20
Fyzika	-	20	10	-	-	30
Chemie	-	20	20	-	-	40
Matematika <sup>1,2</sup>	10	10	10	10	10	50
Teorie kultury	10	0	0	0	-	10
Výchova ke zdraví	20	0	0	0	-	20
První pomoc	0	20	0	0	-	20
Informační a komunikační technologie	0	0	15	15	-	30
Ekonomika	0	0	0	20	-	20
Latinský jazyk	30	0	0	-	-	30
Somatologie	40	0	0	-	-	40
Klinická propedeutika	0	30	0	-	-	30
Psychologie a komunikace <sup>2</sup>	0	10	10	10	15	45
Komunitní a domácí ošetrovatelství	-	-	10	-	-	10
Ošetrovatelství <sup>2</sup>	30	60	20	20	30	160
Ošetrovatelství ve vybraných oborech	0	0	10	10	10	30
Ošetrování nemocných <sup>2</sup>	0	0	65	65	70	200
Vyučovací předměty volitelné						
Seminář PSS/KCIJ/ SCJ/ MAT <sup>1</sup>	0	0	0	20	25	45
<b>Celkem</b>	<b>220</b>	<b>220</b>	<b>220</b>	<b>220</b>	<b>220</b>	<b>1100</b>

Poznámky k učebnímu plánu:

1) Ve výuce cizích jazyků žáci volí jazyk anglický nebo německý, žáci vybírají cizí jazyk, který měli v učebním plánu na základní škole.

2) Ošetrovatelská péče je předmět praktický, výuka probíhá ve skupinách v odborných učebnách školy.



3) Odborný výcvik je předmětem praktickým probíhajícím v klinických podmínkách Nemocnice Tábor, a.s. Na konci 4. ročníku je zařazena odborná praxe v celkovém rozsahu 3 týdnů.

4) Dělení hodin ve vyučovacích předmětech je přednostní při výuce cizích jazyků, ošetrovatelské péče a při odborném výcviku. Dělení je v pravomoci ředitelky školy, musí odpovídat požadavkům BOZP.

## UČEBNÍ PLÁN

Název školy: Střední zdravotnická škola, Tábor, Mostecká 1912

Název ŠVP: **PRAKTICKÁ SESTRA**

Kód a název oboru vzdělání: 53-41-M/01 Zdravotnický asistent

Délka a forma studia: 5 let, dálková forma vzdělávání

Stupeň vzdělání: střední vzdělání s maturitní zkouškou

Datum platnosti: od 1. září 2010, počínaje prvním ročníkem

Dálkové studium						
Vyučovací předměty povinné	Počet hodin konzultací v ročníku					celkem
	1.	2.	3.	4.	5.	
Český jazyk a literatura <sup>1</sup>	20	20	20	20	20	100
Cizí jazyk <sup>1, 2</sup>	30	20	20	20	30	120
Dějepis	10	10	-	-	-	20
Občanská nauka	-	-	10	10	10	30
Biologie	20	-	-	-	-	20
Fyzika	-	20	10	-	-	30
Chemie	-	20	20	-	-	40
Matematika <sup>1, 2</sup>	10	10	10	10	10	50
Teorie kultury	10	0	0	0	-	10
Výchova ke zdraví	0	15	0	0	-	15
První pomoc	20	0	0	0	-	20
Informační a komunikační technologie	0	0	15	15	-	30
Ekonomika	0	0	0	20	-	20
Latinský jazyk	30	0	0	-	-	30
Somatologie	40	0	0	-	-	40
Klinická propedeutika	0	20	0	-	-	20
Mikrobiologie, epidemiologie, hygiena	0	15	0	-	-	15
Psychologie a komunikace <sup>2</sup>	0	10	10	10	15	45
Komunitní a domácí ošetřovatelství	-	-	10	-	-	10
Ošetřovatelství <sup>2</sup>	30	60	20	20	30	160
Ošetřovatelství ve vybraných oborech	0	0	10	10	10	30
Ošetřování nemocných <sup>2</sup>	0	0	65	65	70	200
Vyučovací předměty volitelné						
Seminář OSZ/ MAT <sup>1</sup>	0	0	0	20	25	45
<b>Celkem</b>	<b>220</b>	<b>220</b>	<b>220</b>	<b>220</b>	<b>220</b>	<b>1100</b>

Poznámky k učebnímu plánu:

- 1) Ve výuce cizích jazyků žáci volí jazyk anglický nebo německý.
- 2) Ošetřovatelství je předmět teoreticko-praktický, výuka probíhá ve skupinách v odborných učebnách školy.
- 3) Ošetřování nemocných je předmětem praktickým probíhajícím v klinických podmínkách Nemocnice Tábor, a.s..

Na konci 4. ročníku je zařazena odborná praxe v celkovém rozsahu 3 dnů.

4) Předměty označené 1 jsou předměty společné části maturitní zkoušky.

5) Předměty označené 2 jsou předměty profilové části maturitní zkoušky.

6) Volitelné předměty slouží k posílení a prohloubení vzdělávání a k přípravě na maturitní zkoušku. Žáci si ž povinně volí ve 4. ročníku jeden ze dvou povinně volitelných předmětů: Seminář OSZ, Seminář MAT.

7) Dělení hodin ve vyučovacích předmětech je přednostní při výuce cizích jazyků, cvičení. Dělení je v pravomoci ředitelky školy, musí odpovídat požadavkům BOZP.

# PŘÍLOHA ČÍSLO 2

PŘEHLED AKCÍ: 1. 9. 2019 - 30. 6. 2020

	Termín	Akce	Účastní se
<b>2.9.</b> (Po)	8:10- 9:50	<b>Zahájení školního roku</b> Slavnostní zahájení nového školního roku od 8:10 v kmenových učebnách s třídními učiteli.	1.A, 1.B, 1.C, 2.A, 2.B, 2.C, 3.A, 3.B, 3.C, 4.A, 4.B
<b>3.9.</b> (Út)		<b>Dokážu to</b> Úvodní seznamovací kurz pro první ročníky v Plané nad Lužnicí. Středisku Palcát od úterý 12:09 do čtvrtka 12:00 hod.	1.A, 1.B Brothánek Aleš, Koblasová Věra, Maršíková Radka, Volemanová Jana
<b>4.9.</b> (St)		<b>Exkurze</b> Exkurze Prachatice hospic	4.A Hronová Miroslava, Stejskalová Iveta
		<b>Dokážu to</b> Úvodní seznamovací kurz pro první ročníky v Plané nad Lužnicí. Středisku Palcát od úterý 12:09 do čtvrtka 12:00 hod.	1.A, 1.B Brothánek Aleš, Koblasová Věra, Maršíková Radka, Volemanová Jana
<b>5.9.</b> (Čt)		<b>Dokážu to</b> Úvodní seznamovací kurz pro první ročníky v Plané nad Lužnicí. Středisku Palcát od úterý 12:09 do čtvrtka 12:00 hod.	1.A, 1.B Brothánek Aleš, Koblasová Věra, Maršíková Radka, Volemanová Jana
<b>6.9.</b> (Pá)	7:30-12:15	<b>Exkurze</b> Návštěva Klíčku Záluží u Tábora, sraz 7:30 před autobusovým nádražím, odjezd 7:40hod.	2.C Kmínková Marie, Maršíková Radka
		<b>Sportovní</b> Sportovněturistický kurz Chorvatsko - Baška Voda, Baško Polje. Sraz pátek 6. září 13:30 hod u nádraží. Konec kurzu neděle 15. září cca 8 hod.	2.A, 2.B Hronová Miroslava, Kolář Tomáš, Macháček Jan, Marešová Jana
<b>7.9.</b> (So)		<b>Sportovní</b> Sportovněturistický kurz Chorvatsko - Baška Voda, Baško Polje. Sraz pátek 6. září 13:30 hod u nádraží. Konec kurzu neděle 15. září cca 8 hod.	2.A, 2.B Hronová Miroslava, Kolář Tomáš, Macháček Jan, Marešová Jana
<b>8.9.</b> (Ne)		<b>Sportovní</b> Sportovněturistický kurz Chorvatsko - Baška Voda, Baško Polje. Sraz pátek 6. září 13:30 hod u nádraží. Konec kurzu neděle 15. září cca 8 hod.	2.A, 2.B Hronová Miroslava, Kolář Tomáš, Macháček Jan, Marešová Jana
<b>9.9.</b> (Po)		<b>Sportovní</b> Sportovněturistický kurz v Táboře. Obsah kurzu dle stanoveného programu v okolí T8bora dle počasí	2.A, 2.B Brothánek Aleš
		<b>Sportovní</b> Sportovněturistický kurz Chorvatsko - Baška Voda, Baško Polje. Sraz pátek 6. září 13:30 hod u nádraží. Konec kurzu neděle 15. září cca 8 hod.	2.A, 2.B Hronová Miroslava, Kolář Tomáš, Macháček Jan, Marešová Jana
<b>10.9.</b> (Út)	6:25-13:00	<b>Maturita</b> Praktická maturitní zkouška a praktická část závěrečných zkoušek podzimního termínu v Nemocnici Tábor a.s.	Balláková Helena, Jirková Alena, Maršíková Radka NT
	7:45-15:00	<b>Exkurze</b> Exkurze hospic Prachatice. Sraz 7:45 hod. u školy, odjezd 8:00 hod.	3.C, 4.B Kociánová Milada, Srpová Táňa, Trpáková Jitka
		<b>Sportovní</b> Sportovněturistický kurz Chorvatsko - Baška Voda, Baško Polje. Sraz pátek 6. září 13:30 hod u nádraží. Konec kurzu neděle 15. září cca 8 hod.	2.A, 2.B Hronová Miroslava, Kolář Tomáš, Macháček Jan, Marešová Jana
		<b>Sportovní</b> Sportovněturistický kurz v Táboře. Obsah kurzu dle stanoveného programu v okolí T8bora dle počasí	2.A, 2.B Olivová Martina
	18:00-20:30	<b>Běh večerním Tábořem</b> Zajištění první pomoci běhu večerním Tábořem	Pokrupová L. (3.A), Vonešová K. (3.A)

11.9. (St)		<b>Sportovní</b> Sportovněturistický kurz Chorvatsko - Baška Voda, Baško Polje. Sraz pátek 6. září 13:30 hod u nádraží. Konec kurzu neděle 15. září cca 8 hod.	2.A, 2.B Hronová Miroslava, Kolář Tomáš, Macháček Jan, Marešová Jana
		<b>Sportovní</b> Sportovněturistický kurz v Táboře. Obsah kurzu dle stanoveného programu v okolí T8bora dle počasí	2.A, 2.B Brothánek Aleš
12.9. (Čt)		<b>Sportovní</b> Sportovněturistický kurz v Táboře. Obsah kurzu dle stanoveného programu v okolí T8bora dle počasí	2.A, 2.B Brothánek Aleš
		<b>Sportovní</b> Sportovněturistický kurz Chorvatsko - Baška Voda, Baško Polje. Sraz pátek 6. září 13:30 hod u nádraží. Konec kurzu neděle 15. září cca 8 hod.	2.A, 2.B Hronová Miroslava, Kolář Tomáš, Macháček Jan, Marešová Jana
13.9. (Pá)		<b>Sportovní</b> Sportovněturistický kurz v Táboře. Obsah kurzu dle stanoveného programu v okolí T8bora dle počasí	2.A, 2.B Brothánek Aleš
		<b>Sportovní</b> Sportovněturistický kurz Chorvatsko - Baška Voda, Baško Polje. Sraz pátek 6. září 13:30 hod u nádraží. Konec kurzu neděle 15. září cca 8 hod.	2.A, 2.B Hronová Miroslava, Kolář Tomáš, Macháček Jan, Marešová Jana
14.9. (So)		<b>Sportovní</b> Sportovněturistický kurz Chorvatsko - Baška Voda, Baško Polje. Sraz pátek 6. září 13:30 hod u nádraží. Konec kurzu neděle 15. září cca 8 hod.	2.A, 2.B Hronová Miroslava, Kolář Tomáš, Macháček Jan, Marešová Jana
15.9. (Ne)		<b>Sportovní</b> Sportovněturistický kurz Chorvatsko - Baška Voda, Baško Polje. Sraz pátek 6. září 13:30 hod u nádraží. Konec kurzu neděle 15. září cca 8 hod.	2.A, 2.B Hronová Miroslava, Kolář Tomáš, Macháček Jan, Marešová Jana
17.9. (Út)	8:00-13:00	<b>Středoškolský atletický pohár</b> Středoškolský atletický pohár pořádaný na stadionu Míru v Táboře. Sraz účastníků 8:10 hod. na stadionu, začátek 8:30, sportovní oblečení s sebou, svačinu s sebou.	Kolář Tomáš Hernová T. (2.A), Chlaňová V. (3.A), Jireková T. (1.B), Macešková T. (2.A), Moravcová L. (3.A), Novotná E. (4.B), Škrdletová A. (4.A), Šlemendová K. (2.A), Vesecká N. (1.A), Vonešová K. (3.A), Wegschmiedová K. (1.B), Živná K. (1.B)
	8:10-17:30	<b>Podzimní maturitní zkoušky</b> Podzimní termín maturitních zkoušek. Uč. 24, předsedkyně Mgr. Rybáková, TU Mgr. Ondřejová	
18.9. (St)	8:00-14:30	<b>Exkurze</b> Fakultní nemocnice Karlovo náměstí	4.B Balláková Helena, Trpáková Jitka
	14:30-16:30	<b>Vítání občánků</b> Vítání očánků v Táborské Matrice od 15 a 16 hod.	Hronová Miroslava Hrazánková J. (3.A), Pokrupová L. (3.A)
19.9. (Čt)	15:30-19:00	<b>Ostatní</b> Sportovní odpoledne . Voljebalové utkání se zástupci města a lékaři na hřišti střední zdravotnické školy.	
24.9. (Út)	8:10-13:40	<b>Sportovní</b> Sportovní hry v rámci programu Revmaliga. Zajištění akce žáky naší školy.	4.A(1) Koblasová Věra
25.9. (St)	6:30-15:00	<b>Exkurze</b> Exkurze Fakultní nemocnice Praha Karlovo náměstí. Sraz 7:30 hod. vlakové nádraží, hala ČD, provědopodobný příjezd cca 15 hod.	4.A Hronová Miroslava, Jandáčková Jana, Stejskalová Iveta
2.10. (St)	9:05- 9:50	<b>Sbírka</b> Tyfloservis převez pokladničky a bílé pastelky- předání informací o sbírce	Másílko Hynek
		<b>Sportovní</b> Soutěž o pohár města Tábora - Harrachovka. Zajištění první pomoci při organizaci soutěže.	Jirková Alena Černá E. (3.B), Kubátová V. (3.B), Smetana D. (3.B)

<b>7.10.</b> (Po)		<b>Odborná</b> Stáž Prachatice Hospic a Domov Matky Vojtěchy	Dzietoniská N. (3.C), Peterková E. (2.A), Surová L. (3.C)
<b>8.10.</b> (Út)		<b>Odborná</b> Stáž Prachatice Hospic a Domov Matky Vojtěchy	Dzietoniská N. (3.C), Peterková E. (2.A), Surová L. (3.C)
<b>9.10.</b> (St)	11:05-11:50	<b>Odborná</b> Příprava na soutěž Jihočeská sestřička od 11:05 ve 2. patře., příprava oblečení	Jirková Alena
	14:30-16:30	<b>Vítání občánků</b> Vítání očánků v Tábořské Matrice od 15 a 16 hod.	Hronová Miroslava Kotrβάčková T. (3.A), Pernicová L. (3.A)
		<b>Odborná</b> Stáž Prachatice Hospic a Domov Matky Vojtěchy	Dzietoniská N. (3.C), Peterková E. (2.A), Surová L. (3.C)
<b>10.10.</b> (Čt)	7:15-15:20	<b>Ostatní</b> Začátek kurzu Pracovník v sociálních službách v učebně č. 21. Obsah a informace o kurzu předá TU Mgr. H. Balláková	Balláková Helena
	8:10-12:45	<b>Projekt</b> Projekt IKAP pro základní školy. Základní škola Tábor. SOMuč. č. 51,CHE - laboratoř Che, VKZ uč. 35	Kaštánková Lucie, Jirková Alena, Macháček Jan
		<b>Odborná</b> Stáž Prachatice Hospic a Domov Matky Vojtěchy	Dzietoniská N. (3.C), Peterková E. (2.A), Surová L. (3.C)
<b>11.10.</b> (Pá)	10:10-12:45	<b>Dobrovolnictví</b> Nábor na dobrovolníky ze střediska Diakonie v Soběslavi - Rolníčka. Mgr. Šubrová R.	1.A, 1.B, 1.C Másílko Hynek
		<b>Odborná</b> Stáž Prachatice Hospic a Domov Matky Vojtěchy	Dzietoniská N. (3.C), Peterková E. (2.A), Surová L. (3.C)
<b>12.10.</b> (So)		<b>Odborná</b> Soutěž Jihočeská sestřička. Odborná část v Nemocnici Tábor, a.s.	Jandáčková Jana, Jirková Alena, Koblasová Věra, Másílko Hynek, Trpáková Jitka Kochwasser J. (4.A), Košťáková I. (4.A), Kroužková A. (4.B), Křivanová E. (4.B), Mareš J. (4.A), Plášilová B. (4.B), Prokop J. (4.A)
<b>14.10.</b> (Po)	8:00- 9:30	<b>Odborná</b> Výstava hub - Střední a vyšší zemědělská škola Tábor, sraz 8:00 hod. před školou. Vstupné 10Kč	1.A, 1.B Kaštánková Lucie, Macháček Jan
	14:00-15:30	<b>Provozní porada</b> Provozní porada zaměstnanců SZŠ Tábor	
		<b>Odborná</b> Stáž Prachatice Hospic a Domov Matky Vojtěchy	Hrochová P. (3.C), Chvojanová S. (3.C), Peterková A. (1.C)
<b>15.10.</b> (Út)		<b>Odborná</b> Stáž Prachatice Hospic a Domov Matky Vojtěchy	Hrochová P. (3.C), Chvojanová S. (3.C), Peterková A. (1.C)
<b>16.10.</b> (St)	7:00-16:30	<b>Ostatní</b> Burza středních škol v hotelu Palcát	Kolář Tomáš
	9:05-11:50	<b>Odborná</b> Využití gerontoobleku pro nácvik ošetřování seniorů. Ukázka je pro třídy 3.A a 3.B při předmětu ošetřovatelství.	3.A, 3.B Bízková Miloslava, Urbanová Eva
		<b>Odborná</b> Stáž Prachatice Hospic a Domov Matky Vojtěchy	Hrochová P. (3.C), Chvojanová S. (3.C), Peterková A. (1.C)
<b>17.10.</b> (Čt)	8:10-12:45	<b>Projektová činnost</b> Projekt IKAP pro základní školy, ZŠ Malšice	Kaštánková Lucie, Macháček Jan, Ondřejová Jana
		<b>Odborná</b> Stáž Prachatice Hospic a Domov Matky Vojtěchy	Hrochová P. (3.C), Chvojanová S. (3.C), Peterková A. (1.C)
<b>18.10.</b> (Pá)		<b>Odborná</b> Stáž Prachatice Hospic a Domov Matky Vojtěchy	Hrochová P. (3.C), Chvojanová S. (3.C), Peterková A. (1.C)

<b>21.10.</b> (Po)		<b>Odborná</b> Stáž Prachatice Hospic a Domov Matky Vojtěchy	Křivanová E. (4.B), Šmídová B. (4.B)
<b>22.10.</b> (Út)	7:50-13:30	<b>Ostatní</b> Fokus: "Blázníš, no a?", učebna 17 a 19 začátek 7:50 hod.	4.A Koblasová Věra
		<b>Odborná</b> Stáž Prachatice Hospic a Domov Matky Vojtěchy	Křivanová E. (4.B), Šmídová B. (4.B)
		<b>Exkurze</b> Rehabilitační ústav Kladruby. Odjezd od školy 8:00 hod. Jed, Jel, Maš	2.B, 2.C
<b>23.10.</b> (St)	8:10-13:00	<b>Sportovní</b> Stolní tenis - herna Zimní stadion Tábor. Sraz 8:10 hod. u Zimního stadionu. S sebou sport. oblečení, pátku, občerstvení s sebou. Předpokládaný konec 13:00 hod.	Gatíal F. (3.A), Hera N. (1.C), Slivková N. (2.B), Smetana D. (3.B), Smrčinová K. (2.B)
	8:10-13:40	<b>Ostatní</b> Fokus: "Blázníš, no a?", učebna 21 a 32 začátek 7:50 hod.	Trpáková Jitka
	14:30-16:30	<b>Vítání občánků</b> Vítání občánků v Tábořské Matrice od 15 a 16 hod.	Hronová Miroslava Kozlová B. (3.A), Kuchárová A. (3.A)
		<b>Odborná</b> Stáž Prachatice Hospic a Domov Matky Vojtěchy	Křivanová E. (4.B), Šmídová B. (4.B)
<b>24.10.</b> (Čt)	14:00-14:45	<b>Projektová činnost</b> Seminář a informace k výměnnému pobytu v Irsku a Německu - projekt Erasmus	Černá Jindřiška, Jirková Alena
		<b>Odborná</b> Stáž Prachatice Hospic a Domov Matky Vojtěchy	Křivanová E. (4.B), Šmídová B. (4.B)
		<b>Exkurze</b> Exkurze Rahabilitační ústav v Kladrubech. Odjezd v 8:00 hod. od školy	2.A Černá Barbora, Hronová Miroslava, Trpáková Jitka
<b>25.10.</b> (Pá)		<b>Odborná</b> Stáž Prachatice Hospic a Domov Matky Vojtěchy	Křivanová E. (4.B), Šmídová B. (4.B)
<b>28.10.</b> (Po)		<b>Odborná</b> Stáž Prachatice Hospic a Domov Matky Vojtěchy	Kacbalová L. (3.C), Žoudlíková K. (3.C)
<b>29.10.</b> (Út)		<b>Odborná</b> Stáž Prachatice Hospic a Domov Matky Vojtěchy	Kacbalová L. (3.C), Žoudlíková K. (3.C)
<b>30.10.</b> (St)		<b>Odborná</b> Stáž Prachatice Hospic a Domov Matky Vojtěchy	Kacbalová L. (3.C), Žoudlíková K. (3.C)
<b>31.10.</b> (Čt)		<b>ředitelské volno</b>	1.A, 1.B, 1.C, 2.A, 2.B, 2.C, 3.A, 3.B, 3.C, 4.A, 4.B
		<b>Odborná</b> Stáž Prachatice Hospic a Domov Matky Vojtěchy	Kacbalová L. (3.C), Žoudlíková K. (3.C)
<b>1.11.</b> (Pá)		<b>ředitelské volno</b>	1.A, 1.B, 1.C, 2.A, 2.B, 2.C, 3.A, 3.B, 3.C, 4.A, 4.B
		<b>Odborná</b> Stáž Prachatice Hospic a Domov Matky Vojtěchy	Kacbalová L. (3.C), Žoudlíková K. (3.C)
<b>4.11.</b> (Po)		<b>Odborná</b> Stáž Prachatice Hospic a Domov Matky Vojtěchy	Plášilová B. (4.B), Zíková M. (4.B)
		<b>Odborná</b> Přednáška o autismu. Přednáška probíhá v předmětu PSK.	4.B Hronová Miroslava 17

<b>5.11.</b> (Út)		<b>Odborná</b> Stáž Prachatice Hospic a Domov Matky Vojtěchy	Plášilová B. (4.B), Zíková M. (4.B)
<b>6.11.</b> (St)	7:15- 8:55	<b>Exkurze</b> Exkurze do Nemocnice Tábor a.s., sraz 7:30 hod.u nemocnice	1.B Jedličková Monika, Veselá Helena
	9:45-11:45	<b>Anglické divadlo</b> Představení divadla v anglickém jazyce pro 1. - 3. ročníky v hotelu Palcát. Pokladní vybírají 70Kč/žáka. Společný odchod od školy v 9:45 hod. od školy.	1.A, 1.B, 2.A(Anj), 2.B, 3.A, 3.B Bízková Miloslava (3.B), Brothánek Aleš (1.B), Hodková Radka (2.A(Anj)), Kolář Tomáš (3.A), Novotná Juliana (1.A), Olivová Martina (2.B)
	14:30-16:30	<b>Vítání občánků</b> Vítání očánků v Tábořské Matrice od 15 a 16 hod.	Hronová Miroslava Brejlová M. (3.A), Fíková M. (3.A)
		<b>Odborná</b> Stáž Prachatice Hospic a Domov Matky Vojtěchy	Plášilová B. (4.B), Zíková M. (4.B)
<b>7.11.</b> (Čt)	8:10-12:45	<b>Projektová činnost</b> Projekt IKAP pro základní školy. Učebny 17.,51, Che, 35	Bízková Miloslava, Kaštánková Lucie, Macháček Jan, Ondřejová Jana, Urbanová Eva
	8:10-12:45	<b>Sportovní</b> Basketbal chlapci - tělocvična gymnázia Tábor - 8:10 sraz před školou, 8:30 začátek. S sebou sportovní oblečení	Kolář Tomáš Berka T. (2.A), Falada O. (1.B), Gatíal F. (3.A), Hera N. (1.C), Hofhanzl J. (3.A), Král T. (1.A), Mareš J. (4.A), Potušňák J. (1.A), Prokop J. (4.A), Suk P. (1.A)
		<b>Odborná</b> Stáž Prachatice Hospic a Domov Matky Vojtěchy	Plášilová B. (4.B), Zíková M. (4.B)
		<b>Exkurze</b> Exkurze Bechyně Domov seniorů v Bechyni	2.C Maršíková Radka
<b>8.11.</b> (Pá)	7:40-12:15	<b>Exkurze Klíček</b> Exkurze klíček Zaluží. Odjezd z nádraží 7:40 autobusem.	3.A Ondřejová Jana, Jedličková Monika, Urbanová Eva
	8:00-13:00	<b>Odborná</b> Exkurze do domova seniorů v Bechyni.	2.C(1) Maršíková Radka
	8:00-12:15	<b>Exkurze Rolnička</b> Exkurze Rolnička Sojčák Tábor. Sraz v 8:00 hod. u restaurace u Soudku	3.B Bízková Miloslava, Maršíková Radka, Veselá Helena
		<b>Odborná</b> Stáž Prachatice Hospic a Domov Matky Vojtěchy	Plášilová B. (4.B), Zíková M. (4.B)
<b>10.11.</b> (Ne)		<b>Erasmus Pro Irsko</b> Projekt Erasmus Irsko Pro	Jirková Alena Kabešová E. (4.B), Košťáková I. (4.A), Maitnerová K. (4.A), Novotná E. (4.B), Parašínová V. (4.B), Rybáková J. (4.A), Sládková M. (4.A), Sládková M. (4.A), Šmídová B. (4.B)
<b>11.11.</b> (Po)		<b>Erasmus Pro Irsko</b> Projekt Erasmus Irsko Pro	Jirková Alena Kabešová E. (4.B), Košťáková I. (4.A), Maitnerová K. (4.A), Novotná E. (4.B), Parašínová V. (4.B), Rybáková J. (4.A), Sládková M. (4.A), Sládková M. (4.A), Šmídová B. (4.B)
<b>12.11.</b> (Út)	8:10-11:50	<b>Piškworky</b> Soutěž v poškvorkách pro střední školy pořádáná na Střední škole spojů v Táboře.	Hodková Radka Arltová B. (3.B), Bilaiová B. (2.A), Bublíková K. (2.B), Budínová A. (2.A), Buchvaldková M. (3.A), Čadková M. (3.B), Fíková M. (3.A), Holubová M. (2.A), Hudíková N. (2.A), Humešová P. (2.B), Chlaňová V. (3.A), Jelínková A. (3.B), Koktavá D. (2.A), Kotrbáčková T. (3.A), Kratošková N. (3.B), Lukášová N. (3.B), Martínková A. (2.B), Passlerová N. (2.B), Pernicová L. (3.A), Vandrovcová A. (3.B), Vodičková E. (2.B), Voráčková S. (2.A), Zemanová K. (2.B), Žambochová K. (3.A)



	13:15-14:15	<b>Kulturní</b> Výstava k 30 výročí sametové revoluce. Sraz 13:15 hod. na Žižkově náměstí	1.C Matušíková Jana
	14:15-15:20	<b>Kulturní</b> Výstava k 30. výročí sametové revoluce, sraz na Žižkově náměstí ve 14:15 hod.	2.A Matušíková Jana
		<b>Erasmus Pro Irsko</b> Projekt Erasmus Irsko Pro	Jirková Alena Kabešová E. (4.B), Košťáková I. (4.A), Maitnerová K. (4.A), Novotná E. (4.B), Parašínová V. (4.B), Rybáková J. (4.A), Sládková M. (4.A), Sládková M. (4.A), Šmídová B. (4.B)
<b>13.11.</b> <b>(St)</b>	8:10-12:45	<b>Sportovní</b> Basketbalový turnaj dívek. Areál středních škol Bydlinkého v Táboře. Sraz 8:00 hod. začátek 8:15 hod.	Kolář Tomáš Černá E. (3.B), Ledinská E. (2.C), Lipavská M. (3.A), Martínková A. (2.B), Nechvátalová V. (3.B), Pazourková K. (2.B), Pilečková N. (1.B), Švábová E. (2.B), Živná K. (1.B)
	8:10- 9:50	<b>Kulturní</b> Projekt Planeta Země - dokument o Kolumbii. Sraz 8:00 hod. u kina Svět v Táboře, začátek 8:15 hod. Vstupné 70 Kč, vybírá pokladník a platí se na místě.	1.A, 1.B, 1.C Macháček Jan (1.C), Ondřejová Jana (1.A), Jedličková Monika (1.B)
	13:00-16:30	<b>Vítání občanů</b> Vítání očánků v Táborské Matrice od 13 a 16 hod.	Hronová Miroslava Buchvaldková M. (3.A), Pernicová L. (3.A)
	14:00-15:30	<b>Pedaagogická rada</b> Pedagogická rada za 1. čtvrtletí školního roku 2019/20	
		<b>Erasmus Pro Irsko</b> Projekt Erasmus Irsko Pro	Jirková Alena Kabešová E. (4.B), Košťáková I. (4.A), Maitnerová K. (4.A), Novotná E. (4.B), Parašínová V. (4.B), Rybáková J. (4.A), Sládková M. (4.A), Sládková M. (4.A), Šmídová B. (4.B)
	<b>Odborná</b> Pochod proti diabetu. Podpora prevence pro diabetiky	Kociánová Milada Hrochová P. (3.C), Chvojanová S. (3.C), Lovíšková E. (3.C), Marchenko M. (3.C), Pajerová A. (3.C), Peterková P. (3.C), Šimková K. (3.C), Vlášková T. (3.C), Vospělová P. (3.C), Zubryn A. (3.C), Žoudlíková K. (3.C)	
<b>14.11.</b> <b>(Čt)</b>	10:10-11:50	<b>Kulturní</b> 30. výročí sametové revoluce, výstava společný odchod ze školy 10:10 hod.	1.A Matušíková Jana
	14:00-17:30	<b>Rodičovské schůzky</b> Informační schůzky s rodiči žáků školy. Začátek individuálních konzultací od 14:00 hod., předpokládaný konec 17:30 hod.	
		<b>Erasmus Pro Irsko</b> Projekt Erasmus Irsko Pro	Jirková Alena Kabešová E. (4.B), Košťáková I. (4.A), Maitnerová K. (4.A), Novotná E. (4.B), Parašínová V. (4.B), Rybáková J. (4.A), Sládková M. (4.A), Sládková M. (4.A), Šmídová B. (4.B)
<b>15.11.</b> <b>(Pá)</b>		<b>Sportovní</b> Turnaj středních škol - Florbal Challenge - dívky. Sportovní hala Soběslav, sraz 7:50 hod. u vlakového nádraží v Táboře, odjezd vlaku 8:03hod. Zahájení 9:00 hod., předpokládaný konec 14:00 hod.	Macháček Jan Bucharová L. (2.B), Heinová M. (1.A), Hubáčková J. (2.B), Jireková T. (1.B), Jurečková N. (1.A), Ledinská E. (2.C), Makovcová A. (2.B), Martínková A. (2.B), Michalová N. (1.B), Passlerová N. (2.B), Přílepková J. (2.B), Samcová T. (1.C)
		<b>Odborná</b> Stáž Bechyně domov seniorů	2.C Maršíková Radka
		<b>Erasmus Pro Irsko</b> Projekt Erasmus Irsko Pro	Jirková Alena Kabešová E. (4.B), Košťáková I. (4.A), Maitnerová K. (4.A), Novotná E. (4.B), Parašínová V. (4.B), Rybáková J. (4.A), Sládková M. (4.A), Sládková M. (4.A), Šmídová B. (4.B)

16.11. (So)		<b>Sportovní</b> Zajištění první pomoci na mistrovství v cyklokrosu v Táboře - Komora	Prokop J. (4.A)
		<b>Erasmus Pro Irsko</b> Projekt Erasmus Irsko Pro	Jirková Alena Kabešová E. (4.B), Košťáková I. (4.A), Maitnerová K. (4.A), Novotná E. (4.B), Parašínová V. (4.B), Rybáková J. (4.A), Sládková M. (4.A), Sládková M. (4.A), Šmídová B. (4.B)
17.11. (Ne)		<b>Erasmus Pro Irsko</b> Projekt Erasmus Irsko Pro	Novotná Juliana Kabešová E. (4.B), Košťáková I. (4.A), Maitnerová K. (4.A), Novotná E. (4.B), Parašínová V. (4.B), Rybáková J. (4.A), Sládková M. (4.A), Sládková M. (4.A), Šmídová B. (4.B)
		<b>Erasmus Pro Irsko</b> Projekt Erasmus Irsko Pro	Jirková Alena Kabešová E. (4.B), Košťáková I. (4.A), Maitnerová K. (4.A), Novotná E. (4.B), Parašínová V. (4.B), Rybáková J. (4.A), Sládková M. (4.A), Sládková M. (4.A), Šmídová B. (4.B)
18.11. (Po)	12:00-14:30	<b>Exkurze</b> Exkurze v Nemocnici Tábor a.s., centrální sterilizace	1.C
		<b>Erasmus Pro Irsko</b> Projekt Erasmus Irsko Pro	Novotná Juliana Kabešová E. (4.B), Košťáková I. (4.A), Maitnerová K. (4.A), Novotná E. (4.B), Parašínová V. (4.B), Rybáková J. (4.A), Sládková M. (4.A), Sládková M. (4.A), Šmídová B. (4.B)
19.11. (Út)	13:45-15:20	<b>Kulturní</b> Člověk v tísní - promítání filmu spojené s vyprávěním a vzpomínkami na Sametovou revoluci s paní Bozadžievovou - bývalou ředitelkou SZŠ Tábor a přímou účastnicí těchto událostí.	2.A, 2.B Matušíková Jana
		<b>Erasmus Pro Irsko</b> Projekt Erasmus Irsko Pro	Novotná Juliana Kabešová E. (4.B), Košťáková I. (4.A), Maitnerová K. (4.A), Novotná E. (4.B), Parašínová V. (4.B), Rybáková J. (4.A), Sládková M. (4.A), Sládková M. (4.A), Šmídová B. (4.B)
20.11. (St)	7:00-14:30	<b>Kulturní</b> Exkurze Praha - Hrdličkovo muzeum, památník Heydrichiády	1.A Koblasová Věra, Matušíková Jana, Ondřejová Jana
		<b>Erasmus Pro Irsko</b> Projekt Erasmus Irsko Pro	Novotná Juliana Kabešová E. (4.B), Košťáková I. (4.A), Maitnerová K. (4.A), Novotná E. (4.B), Parašínová V. (4.B), Rybáková J. (4.A), Sládková M. (4.A), Sládková M. (4.A), Šmídová B. (4.B)
21.11. (Čt)	8:00-13:00	<b>Sportovní</b> Volejbal - dívky Areál středních škol Bydlinkého v Táboře, Sraz v 8:00 hod., zahájení 8:15 hod.	Kolář Tomáš Horáčková A. (3.B), Krejčová T. (3.A), Kroužková A. (4.B), Macešková T. (2.A), Martínková A. (2.B), Mrázková A. (2.B), Vonešová K. (3.A)
		<b>Erasmus Pro Irsko</b> Projekt Erasmus Irsko Pro	Novotná Juliana Kabešová E. (4.B), Košťáková I. (4.A), Maitnerová K. (4.A), Novotná E. (4.B), Parašínová V. (4.B), Rybáková J. (4.A), Sládková M. (4.A), Sládková M. (4.A), Šmídová B. (4.B)
22.11. (Pá)		<b>Erasmus Pro Irsko</b> Projekt Erasmus Irsko Pro	Novotná Juliana Kabešová E. (4.B), Košťáková I. (4.A), Maitnerová K. (4.A), Novotná E. (4.B), Parašínová V. (4.B), Rybáková J. (4.A),

			Sládková M. (4.A), Sládková M. (4.A), Šmídová B. (4.B)
23.11. (So)	8:00-18:00	<b>Dobrovolnictví</b> Potravinová podzimní sbírka potravin pro potřebné.	Kmínková Marie Hernová T. (2.A), Holubová M. (2.A), Kachalová L. (3.C), Ledinská E. (2.C), Lovíšková E. (3.C), Plášilová B. (4.B), Syrová L. (3.C)
		<b>Erasmus Pro Irsko</b> Projekt Erasmus Irsko Pro	Novotná Juliana Kabešová E. (4.B), Košťáková I. (4.A), Maitnerová K. (4.A), Novotná E. (4.B), Parašínová V. (4.B), Rybáková J. (4.A), Sládková M. (4.A), Sládková M. (4.A), Šmídová B. (4.B)
24.11. (Ne)		<b>Erasmus Německo</b> Projekt Erasmus - Německo	Černá Jindřiška
		<b>Erasmus Pro Irsko</b> Projekt Erasmus Irsko Pro	Novotná Juliana Kabešová E. (4.B), Košťáková I. (4.A), Maitnerová K. (4.A), Novotná E. (4.B), Parašínová V. (4.B), Rybáková J. (4.A), Sládková M. (4.A), Sládková M. (4.A), Šmídová B. (4.B)
25.11. (Po)		<b>Erasmus Německo</b> Projekt Erasmus - Německo	Černá Jindřiška
26.11. (Út)		<b>Erasmus Německo</b> Projekt Erasmus - Německo	Černá Jindřiška
27.11. (St)	10:10-11:50	<b>Odborná</b> Beseda od společnosti La Strada - rizika spojená s prací v zahraničí. Přednáška v rámci přemětu ekonomika	3.C Maršíková Radka
		<b>Erasmus Německo</b> Projekt Erasmus - Německo	Černá Jindřiška
28.11. (Čt)		<b>Erasmus Německo</b> Projekt Erasmus - Německo	Černá Jindřiška
29.11. (Pá)	9:05-15:20	<b>Odborná</b> Přednáška - autismus	3.C Srpková Táňa
	10:10-10:55	<b>Odborná</b> Přednáška - autismus	4.A(2) Srpková Táňa
	11:05-11:50	<b>Odborná</b> Přednáška - autismus	4.A(1) Srpková Táňa
		<b>Erasmus Německo</b> Projekt Erasmus - Německo	Černá Jindřiška
30.11. (So)		<b>Erasmus Německo</b> Projekt Erasmus - Německo	Černá Jindřiška
1.12. (Ne)		<b>Erasmus Německo</b> Projekt Erasmus - Německo	Černá Jindřiška
2.12. (Po)	7:15-13:40	<b>Projektová činnost</b> Projektový den v Nemocnici Tábor, a.s. Sraz třídy v 7:00 hod. šatna žáci.	2.A Černá Barbora, Hronová Miroslava, Trpáková Jitka
		<b>Exkurze</b> Exkurze Praha - reprezentativní prostory Pražského hradu. Odjezd 8:02 hod., pravděpodobný návrat 15:30 hod.	2.B Jirková Alena, Matušíková Jana

		<b>Erasmus Německo</b> Projekt Erasmus - Německo	Černá Jindřiška
<b>3.12.</b> (Út)		<b>Erasmus Německo</b> Projekt Erasmus - Německo	Černá Jindřiška
		<b>Sportovní</b> Turnaj středních škol Florbal dívky. Sportovní hala TJ Spartak MAS Sezimovo Ústí, zahájení 8:00 hod., sraz 7:50 hod. u sportovní haly	Kolář Tomáš Bláhová K. (4.A), Břízová A. (4.B), Bucharová L. (2.B), Dalíková K. (2.A), Hubáčková J. (2.B), Chlaňová V. (3.A), Jireková T. (1.B), Jurečková N. (1.A), Korešová B. (3.A), Košťáková I. (4.A), Krätzerová A. (3.A), Krejčová L. (2.A), Passlerová N. (2.B), Samcová T. (1.C)
<b>4.12.</b> (St)	7:15-13:40	<b>Projektová činnost</b> Projektový den v Nemocnici Tábor, a.s. Sraz 7:30 hod šatna žáci.	2.B Marešová Jana, Jedličková Monika, Veselá Helena
	10:10-10:55	<b>Přednáška</b> Přednáška Policie ČR, Mgr. por. Miroslav Doubek - tresně právní zodpovědnost mladistvých	1.A, 1.C(1) Urbanová Eva
	11:05-11:50	<b>Přednáška</b> Přednáška Policie ČR, Mgr. por. Miroslav Doubek - tresně právní zodpovědnost mladistvých	1.B, 1.C(2) Macháček Jan, Urbanová Eva
	13:00-16:30	<b>Vítání občánků</b> Vítání očánků v Tábořské Matrice od 15 a 16 hod.	Hronová Miroslava Hrazánková J. (3.A), Pokrupová L. (3.A)
		<b>Sportovní</b> Turnaj středních škol Florbal dívky. Sportovní hala TJ Spartak MAS Sezimovo Ústí, zahájení 8:00 hod., sraz 7:50 hod. u sportovní haly	Kolář Tomáš Berka T. (2.A), Berka T. (1.A), Bláhová K. (4.A), Falada O. (1.B), Hera N. (1.C), Král T. (1.A), Mareš J. (4.A), Potušíňák J. (1.A), Smetana D. (3.B), Suk P. (1.A)
	<b>Erasmus Německo</b> Projekt Erasmus - Německo	Černá Jindřiška	
<b>5.12.</b> (Čt)	7:45-14:00	<b>Exkurze</b> Exkurze Rolnička Soběslav. Odjezd 8:00 hod. z nádraží v Táboře. Sraz 7:45 hod. hala ČD.	2.B Jandáčková Jana, Marešová Jana
	8:10-12:45	<b>Projektová činnost</b> Projekt IKAP pro základní školy. ZŠ Husova Tábor. Začátek 8:10 hod.	Kolář Petr, Macháček Jan, Ondřejová Jana
	8:30-12:00	<b>Ostatní</b> Mikulášská besídka v MŠ ČSA Tábor- 10 žáků	3.A(III) Jirková Alena
	9:05-12:45	<b>Ostatní</b> Mikulášská besídka v G-centru v Táboře.	2.C Kmínková Marie, Maršíková Radka
		<b>Erasmus Německo</b> Projekt Erasmus - Německo	Černá Jindřiška
<b>6.12.</b> (Pá)	8:10-12:45	<b>Ostatní</b> Mikulášská besídka Mateřská školka Kpt. Nálepky v Táboře	3.B(III) Veselá Helena
		<b>Erasmus Německo</b> Projekt Erasmus - Německo	Černá Jindřiška
<b>7.12.</b> (So)		<b>Erasmus Německo</b> Projekt Erasmus - Německo	Černá Jindřiška
<b>8.12.</b> (Ne)		<b>Erasmus Německo</b> Projekt Erasmus - Německo	Černá Jindřiška
<b>9.12.</b> (Po)		<b>Odborná</b> Stáž Prachatice Hospic a Domov Matky Vojtěchy	Housková Š. (4.A), Sládková M. (4.A)
		<b>Exkurze</b> Odborná exkurze v Nemocnici České Budějovice a.s., odjezd vlakem z nádraží v Táboře, návrat okolo 15:00 hod.	1.C Bízková Miloslava, Císařová Irena
<b>10.12.</b> (Út)	12:55-14:30	<b>Sportovní</b> Mikulášská laťka - tradiční závod ve skoku vysokém v tělocvičně Gymnázia v Táboře	Kolář Tomáš Vonešová K. (3.A)
		<b>Odborná</b> Stáž Prachatice Hospic a Domov Matky Vojtěchy	Housková Š. (4.A), Sládková M. (4.A)

<b>11.12.</b> (St)		<b>Odborná</b> Stáž Prachatice Hospic a Domov Matky Vojtěchy	Housková Š. (4.A), Sládková M. (4.A)
<b>12.12.</b> (Čt)	12:30-14:00	<b>Sportovní</b> Mikulášská laťka Gymnázium v Táboře	Kolář Tomáš Vonešová K. (3.A)
		<b>Odborná</b> Stáž Prachatice Hospic a Domov Matky Vojtěchy	Housková Š. (4.A), Sládková M. (4.A)
		<b>Vánoční Regensburg</b> Předvánoční návštěva Regensburgu	Černá Jindřiška, Černá Barbora, Hronová Miroslava, Matušíková Jana Bečková P. (4.A), Berka T. (2.A), Berka T. (1.A), Budínová A. (2.A), Černá E. (3.B), Dalíková K. (2.A), Davidová E. (4.A), Davidová N. (1.B), Fíková M. (3.A), Gangurová L. (2.A), Holubová M. (2.A), Hudíková N. (2.A), Chlaň J. (3.C), Chválová N. (1.B), Jireková T. (1.B), Ketnerová K. (4.A), Klenovcová A. (1.A), Kochwasser J. (4.A), Koktavá D. (2.A), Kolářová D. (3.A), Kopřivová A. (1.B), Kovandová A. (3.B), Kremerová I. (2.A), Kubátová V. (3.B), Kvasničková E. (1.A), Lhotová V. (3.B), Machačová A. (1.B), Máchalová M. (1.A), Mašková E. (1.A), Michalová N. (1.B), Mlčkovská K. (1.B), Pilečková N. (1.B), Plášilová B. (4.B), Podlisková N. (1.B), Rývová A. (2.A), Říhová E. (2.A), Smetanová A. (2.A), Strižencová S. (1.B), Suk P. (1.A), Suková E. (4.A), Šíma R. (3.C), Šimáková A. (2.A), Šlemendová K. (2.A), Vesecká N. (1.A), Zíková M. (4.B), Živná K. (1.B)
<b>13.12.</b> (Pá)	8:10-12:45	<b>Projektová činnost</b> Projekt IKAP 2 pro Základní školu v Chýnově.	2.C Hodková Radka, Maršíková Radka
		<b>Odborná</b> Stáž Prachatice Hospic a Domov Matky Vojtěchy	Housková Š. (4.A), Sládková M. (4.A)
<b>16.12.</b> (Po)	8:10- 9:50	<b>Odborná</b> Návštěva Auritu - poradenství, prevence, pracovních programů a péče v oblasti drogové závislosti. Každý žák zaplatí 30Kč.	2.A Černá Barbora, Hronová Miroslava
	10:10-11:50	<b>Přednáška</b> Přednáška od společnosti La Strada - pracovní příležitosti v zahraničí a s nimi spojená rizika.	4.A Matušíková Jana, Ondřejová Jana
	12:00-13:40	<b>Přednáška</b> Přednáška od společnosti La Strada - pracovní příležitosti v zahraničí a s nimi spojená rizika.	4.B Hronová Miroslava, Matušíková Jana
	12:55-13:40	<b>Odborná</b> Školní kolo olympiády z českého jazyka. Učebna č. 43 od 12:55hod.	Jedličková Lenka Bucharová L. (2.B), Čápová K. (1.B), Černá I. (2.B), Farová N. (2.B), Kopřivová A. (1.B), Kratošková N. (3.B), Pospíchalová E. (3.B), Přilepková J. (2.B), Smolíková D. (1.B), Velková A. (3.B), Wegschmiedová K. (1.B)
	12:55-15:20	<b>Ostatní</b> Vánoční Jarmark - tradiční prodej výrobků od organizací a sdružení spolupracujících se školou. Začátek ve 13:00 hod. v učebně 17 a 19.	2.C Kmínková Marie, Trpáková Jitka
<b>17.12.</b> (Út)	8:10- 9:50	<b>Odborná</b> Návštěva Auritu - poradenství, prevence, pracovních programů a péče v oblasti drogové závislosti. Každý žák zaplatí 30Kč.	2.B Jedličková Monika
	9:00-18:00	<b>Sportovní</b> Přátelské sportovní utkání v házené v Českých Velenicích, koupání v aquacentru, vánoční trhy. (Mrázková, Kubátová, Macečková, Černá, Kratošková)	1.B Brothánek Aleš, Maršíková Radka
		<b>Sportovní</b> Fotbal - krajské kolo V8nočního turnaje v Soběslavi. Zahájení 8:00 hod.. Sraz 6:50 hod. v hale ČD, odjezd 7:01 hod.. Pravděpodobný návrat cca 14 hod.	Kolář Tomáš Brejlová M. (3.A), Bucharová L. (2.B), Hubáčková J. (2.B), Chválová E. (3.B),

			Korešová B. (3.A), Krejčová L. (2.A), Maitnerová K. (4.A), Schmidtová V. (3.B)
<b>19.12.</b> (Čt)		<b>Exkurze</b> Exkurze Nemocnice IKEM Praha. Sraz 6:40 hod. vlakové nádraží, odjezd 7:03 hod.	3.B Bízková Miloslava, Veselá Helena, Volemanová Jana
<b>20.12.</b> (Pá)	8:10-11:50	<b>Ostatní</b> Vánoční besídky jednotlivých tříd ve škole. Zpívání koled, třídnické hodiny, úklid tříd, šaten.	1.A, 1.B, 1.C, 2.A, 2.B, 2.C, 3.A, 3.B, 3.C, 4.A, 4.B Brothánek Aleš (1.B), Císařová Irena (1.C), Hronová Miroslava (2.A), Jedličková Lenka (3.B), Koblasová Věra (1.A), Kolář Tomáš (3.A), Maršíková Radka (2.C), Matušíková Jana (4.A), Olivová Martina (2.B), Srpová Táňa (3.C), Trpáková Jitka (4.B)
<b>5.1.</b> (Ne)		<b>Sportovní</b> Lyžařský kurz tříd prvních ročníků - Železná Ruda - Špičák. Odjezd 5.1 ve 14:30 hod. od budovy školy SZŠ Tábor, příjezd v pátek 10. ledna dle podmínek.	Bízková Miloslava, Brothánek Aleš, Macháček Jan, Olivová Martina Albertová E. (1.A), Berka T. (1.A), Berková L. (1.A), Blechová V. (1.A), Cuřínová A. (1.C), Čáповá K. (1.B), Falada O. (1.B), Fialová E. (1.A), Heinová M. (1.A), Hera N. (1.C), Hořejší J. (1.A), Jireková T. (1.B), Klenovcová A. (1.A), Kopřivová A. (1.B), Král T. (1.A), Le F. (1.C), Máchalová M. (1.A), Mašková E. (1.A), Michalová N. (1.B), Navrátilová N. (1.B), Nosková L. (1.B), Peterková A. (1.C), Pilečková N. (1.B), Podlisková N. (1.B), Podráská S. (1.B), Poláková R. (1.B), Repášová A. (1.A), Říčařová S. (1.B), Samcová T. (1.C), Strižencová S. (1.B), Šedová L. (1.B), Vesecká N. (1.A), Volková V. (1.A), Wittnerová V. (1.B), Živná K. (1.B)
<b>6.1.</b> (Po)		<b>Sportovní</b> Lyžařský kurz tříd prvních ročníků - Železná Ruda - Špičák. Odjezd 5.1 ve 14:30 hod. od budovy školy SZŠ Tábor, příjezd v pátek 10. ledna dle podmínek.	Bízková Miloslava, Brothánek Aleš, Macháček Jan, Olivová Martina Albertová E. (1.A), Berka T. (1.A), Berková L. (1.A), Blechová V. (1.A), Cuřínová A. (1.C), Čáповá K. (1.B), Falada O. (1.B), Fialová E. (1.A), Heinová M. (1.A), Hera N. (1.C), Hořejší J. (1.A), Jireková T. (1.B), Klenovcová A. (1.A), Kopřivová A. (1.B), Král T. (1.A), Le F. (1.C), Máchalová M. (1.A), Mašková E. (1.A), Michalová N. (1.B), Navrátilová N. (1.B), Nosková L. (1.B), Peterková A. (1.C), Pilečková N. (1.B), Podlisková N. (1.B), Podráská S. (1.B), Poláková R. (1.B), Repášová A. (1.A), Říčařová S. (1.B), Samcová T. (1.C), Strižencová S. (1.B), Šedová L. (1.B), Vesecká N. (1.A), Volková V. (1.A), Wittnerová V. (1.B), Živná K. (1.B)
<b>7.1.</b> (Út)	11:00-16:00	<b>Dobrovolnictví</b> Tříkrálová sbírka - od 5. vyučovací hodiny žáci odchází ze školy, sraz v 11:30 hod. Charita - Auritus Tábor.	Kmínková Marie, Trpáková Jitka Horáčková A. (3.B), Chlaňová J. (3.B), Krätzerová A. (3.A), Kurešová B. (3.B), Macešková T. (2.A), Pánková M. (3.A), Pernicová L. (3.A), Rývová A. (2.A), Vaňková V. (3.A)
		<b>Sportovní</b> Lyžařský kurz tříd prvních ročníků - Železná Ruda - Špičák. Odjezd 5.1 ve 14:30 hod. od budovy školy SZŠ Tábor, příjezd v pátek 10. ledna dle podmínek.	Bízková Miloslava, Brothánek Aleš, Macháček Jan, Olivová Martina Albertová E. (1.A), Berka T. (1.A), Berková L. (1.A), Blechová V. (1.A), Cuřínová A. (1.C), Čáповá K. (1.B), Falada O. (1.B), Fialová E. (1.A), Heinová M. (1.A), Hera N. (1.C), Hořejší J. (1.A), Jireková T. (1.B), Klenovcová A. (1.A), Kopřivová A. (1.B), Král T. (1.A), Le F. (1.C), Máchalová M. (1.A), Mašková E. (1.A), Michalová N. (1.B), Navrátilová N. (1.B), Nosková L. (1.B), Peterková A. (1.C), Pilečková N. (1.B), Podlisková N. (1.B),

			Podráská S. (1.B), Poláková R. (1.B), Repášová A. (1.A), Říčařová S. (1.B), Samcová T. (1.C), Strižencová S. (1.B), Šedová L. (1.B), Vesecká N. (1.A), Volková V. (1.A), Wittnerová V. (1.B), Živná K. (1.B)
<b>8.1.</b> <b>(St)</b>		<b>Sportovní</b> Lyžařský kurz tříd prvních ročníků - Železná Ruda - Špičák. Odjezd 5.1 ve 14:30 hod. od budovy školy SZŠ Tábor, příjezd v pátek 10. ledna dle podmínek.	Bízková Miloslava, Brothánek Aleš, Macháček Jan, Olivová Martina Albertová E. (1.A), Berka T. (1.A), Berková L. (1.A), Blechová V. (1.A), Cuřínová A. (1.C), Čáповá K. (1.B), Falada O. (1.B), Fialová E. (1.A), Heinová M. (1.A), Hera N. (1.C), Hořejší J. (1.A), Jireková T. (1.B), Klenovcová A. (1.A), Kopřivová A. (1.B), Král T. (1.A), Le F. (1.C), Máchalová M. (1.A), Mašková E. (1.A), Michalová N. (1.B), Navrátilová N. (1.B), Nosková L. (1.B), Peterková A. (1.C), Pilečková N. (1.B), Podlisková N. (1.B), Podráská S. (1.B), Poláková R. (1.B), Repášová A. (1.A), Říčařová S. (1.B), Samcová T. (1.C), Strižencová S. (1.B), Šedová L. (1.B), Vesecká N. (1.A), Volková V. (1.A), Wittnerová V. (1.B), Živná K. (1.B)
<b>9.1.</b> <b>(Čt)</b>		<b>Sportovní</b> Lyžařský kurz tříd prvních ročníků - Železná Ruda - Špičák. Odjezd 5.1 ve 14:30 hod. od budovy školy SZŠ Tábor, příjezd v pátek 10. ledna dle podmínek.	Bízková Miloslava, Brothánek Aleš, Macháček Jan, Olivová Martina Albertová E. (1.A), Berka T. (1.A), Berková L. (1.A), Blechová V. (1.A), Cuřínová A. (1.C), Čáповá K. (1.B), Falada O. (1.B), Fialová E. (1.A), Heinová M. (1.A), Hera N. (1.C), Hořejší J. (1.A), Jireková T. (1.B), Klenovcová A. (1.A), Kopřivová A. (1.B), Král T. (1.A), Le F. (1.C), Máchalová M. (1.A), Mašková E. (1.A), Michalová N. (1.B), Navrátilová N. (1.B), Nosková L. (1.B), Peterková A. (1.C), Pilečková N. (1.B), Podlisková N. (1.B), Podráská S. (1.B), Poláková R. (1.B), Repášová A. (1.A), Říčařová S. (1.B), Samcová T. (1.C), Strižencová S. (1.B), Šedová L. (1.B), Vesecká N. (1.A), Volková V. (1.A), Wittnerová V. (1.B), Živná K. (1.B)
<b>10.1.</b> <b>(Pá)</b>		<b>Sportovní</b> Lyžařský kurz tříd prvních ročníků - Železná Ruda - Špičák. Odjezd 5.1 ve 14:30 hod. od budovy školy SZŠ Tábor, příjezd v pátek 10. ledna dle podmínek.	Bízková Miloslava, Brothánek Aleš, Macháček Jan, Olivová Martina Albertová E. (1.A), Berka T. (1.A), Berková L. (1.A), Blechová V. (1.A), Cuřínová A. (1.C), Čáповá K. (1.B), Falada O. (1.B), Fialová E. (1.A), Heinová M. (1.A), Hera N. (1.C), Hořejší J. (1.A), Jireková T. (1.B), Klenovcová A. (1.A), Kopřivová A. (1.B), Král T. (1.A), Le F. (1.C), Máchalová M. (1.A), Mašková E. (1.A), Michalová N. (1.B), Navrátilová N. (1.B), Nosková L. (1.B), Peterková A. (1.C), Pilečková N. (1.B), Podlisková N. (1.B), Podráská S. (1.B), Poláková R. (1.B), Repášová A. (1.A), Říčařová S. (1.B), Samcová T. (1.C), Strižencová S. (1.B), Šedová L. (1.B), Vesecká N. (1.A), Volková V. (1.A), Wittnerová V. (1.B), Živná K. (1.B)
<b>15.1.</b> <b>(St)</b>		<b>Exkurze</b> Exkurze Praha Hrdličkovo muzeum, památník Heydrichiády- Karlovo náměstí. Sraz na nádraží 7:25 hod. Odjezd vlaku 7:39 hod. Návrat 14:31 - 15:59hod.	1.B Macháček Jan, Másílko Hynek, Jedličková Monika
<b>17.1.</b> <b>(Pá)</b>	13:00-17:00	<b>Den otevřených dveří</b> Den otevřených dveří pro všechny zájemce o studium na zdravotnické škole. Ukázky první pomoci, informace na jednotlivých patrech.	

<b>21.1.</b> (Út)	8:00-12:30	<b>Soutěž v CJL</b> Okresní kolo soutěže v Českém Jazyce	Jedličková Lenka Kopřivová A. (1.B), Pospíchalová E. (3.B)
		<b>Exkurze</b> Exkurze Praha, FN Motol, 6:45 hod. Sraz hala ČD	3.C Kociánová Milada, Srpová Táňa
<b>27.1.</b> (Po)	10:10-10:55	<b>Přednáška</b> Informace o možnostech studia na jazykové škole v Táboře pro 4. ročníky.	4.A, 4.B
	14:00-16:00	<b>Pedaagogická rada</b> Pololetní klasifikační porada	
<b>28.1.</b> (Út)	8:10-12:45	<b>Projektová činnost</b> Projektový den v Nemocnici Tábor, a.a.	1.B Stejskalová Iveta, Jedličková Monika, Veselá Helena
		<b>Exkurze</b> Exkurze České Budějovice, oddělení onkologie. Sraz 6:45 hod. hala ČD Tábor	4.B Balláková Helena, Trpáková Jitka
<b>29.1.</b> (St)	9:05-10:55	<b>Přednáška</b> Tyfloservis- beseda a ukázky pomůcek pro nevidomě, nácvik chování s lidmi se zrakovým poškozením, ukázka činnosti vodičích psa.	2.A, 2.B Černá Barbora, Jedličková Monika
	9:05-10:55	<b>Odborná</b> Beseda - financování zdravotnictví, informace o činnosti VZP. ředitelka VZP, pobočka Tábor.	2.C, 3.C Maršíková Radka
	9:05-10:55	<b>Odborná</b> Problematika duševního zdraví zdravotnických pracovníků. Fokus Tábor- Rybáková 1.A - 4. hod., 1.B - 3. hod.	1.A, 1.B Urbanová Eva
		<b>Odborná</b> Přípravné testy pro projekt Erasmus. Testy proběhnou v odpoledních hodinách.	Jirková Alena
<b>30.1.</b> (Čt)		<b>Ostatní</b> Vydání vysvědčení - Uzavření 1. pololetí školního roku 2019/2020. Vydání vysvědčení při třídnických hodinách.(4. - 6. vyučovací hodina)	
<b>13.2.</b> (Čt)	8:00-12:00	<b>Knihovna Tábor</b> Exkurze s pojená s přednáškou v Městské knihovně v Táboře. (1.B od 8:00 hod., 1.A od 9:00 hod. 2.B od 11:00 hod.)	1.A, 1.B, 2.B Jedličková Lenka
	10:00-13:45	<b>Nácvik doprovodného programu oslav</b> Nácvik doprovodného programu pro oslavy výročí založení Nemocnice v Táboře 20. února v Palcátu. Nácvik probíhá v Nemocnici Tábor.	Jirková Alena Budínová A. (2.A), Hernová T. (2.A), Holubová M. (2.A), Hudíková N. (2.A), Kolářová D. (3.A), Kotrbáčková T. (3.A), Král T. (1.A), Máchalová M. (1.A), Pokrupová L. (3.A), Pospíchalová E. (3.B), Potušíňák J. (1.A), Suk P. (1.A), Vaňková B. (1.A), Vonešová K. (3.A), Voráčková S. (2.A)
<b>14.2.</b> (Pá)		<b>Odborná</b> Informace pro žáky účastnících se nácviku Armády ČR 19. února. Začátek 12:00 hod. uč. 30	2.C, 3.C Marešová Jana
<b>17.2.</b> (Po)	9:50-10:10	<b>Informativní schůzka</b> Schůzka pro vybrané zájemce zájezdu do Velké Británie. Hlavní přestávka, uč.43	Brothánek Aleš, Novotná Juliana, Olivová Martina
<b>19.2.</b> (St)	7:00-16:00	<b>Odborná</b> Cvičení Armády ČR- Žáci 2.C a.C - figuranti při vojenském nácviku.	2.C, 3.C Kolář Tomáš, Maršíková Radka
	8:10- 9:50	<b>Odborná</b> Školní kolo soutěže v psychologii a komunikaci.	Černá Jindřiška, Jandáčková Jana, Koblasová Věra, Srpová Táňa, Volemanová Jana 21 Černá I. (2.B), Holubová M. (2.A), Hudíková N. (2.A), Kotrbáčková T. (3.A), Krätzerová A. (3.A), Krejčová T. (3.A), Lugárová K. (3.B), Pazourková K. (2.B), Slivková N. (2.B), Smetana D. (3.B)



	10:00-15:00	<b>Odborná</b> První pomoc pro základní školy - Základní škola Husova 1570 Tábor.	Koblasová Věra, Srpová Táňa
<b>20.2.</b> (Čt)	14:00-19:00	<b>Oslavy 80 výročí nemocnice</b> Oslavy založení Nemocnice v Táboře v hotelu Palcát. Žáci školy zajišťují doprovodný program. Slavnostní zahájení ve 14 hod.	Jandáčková Jana, Jirková Alena, Másílko Hynek Budínová A. (2.A), Hernová T. (2.A), Holubová M. (2.A), Hudíková N. (2.A), Kolářová D. (3.A), Kotrbáčková T. (3.A), Král T. (1.A), Máchalová M. (1.A), Pokrupová L. (3.A), Pospíchalová E. (3.B), Potušňák J. (1.A), Suk P. (1.A), Vaňková B. (1.A), Vonešová K. (3.A), Voráčková S. (2.A)
<b>24.2.</b> (Po)	11:30-12:30	<b>Listování</b> Listování pročtvrté ročníky. Kinosál průmyslové školy v Táboře.	4.A, 4.B Bízková Miloslava, Brothánek Aleš, Černá Jindřiška, Jedličková Lenka
		<b>Projektová činnost</b> Projektový den v Nemocnici v Tábor a.s.	1.A Černá Jindřiška, Koblasová Věra, Maršíková Radka
<b>25.2.</b> (Út)	8:00-12:30	<b>Sportovní</b> Sílový čtyřboj na Střední průmyslové škole v Táboře v tělocvičně DM.	Kolář Tomáš Burešová K. (1.C), Čáповá K. (1.B), Moravcová L. (3.A), Vonešová K. (3.A)
	13:00-16:00	<b>Masopust v G-centru</b> Tradiční masopust v G-centru v Táboře. žáci v maskách, které si vyrobili připomínají naše tradice.	2.C Maršíková Radka
<b>27.2.</b> (Čt)	11:30-12:20	<b>Informace Jihočeská univerzita</b> Informace pro studenty závěrečných ročníků o studiu na Jihočeské univerzitě v ČB.	4.A, 4.B
		<b>Projektová činnost</b> Projektová činnost v rámci projektu IKAP - první pomoc pro ZŠ, výuka chemie a biologie	Bízková Miloslava, Kolář Petr, Macháček Jan, Ondřejová Jana, Urbanová Eva
<b>2.3.</b> (Po)	11:15-12:45	<b>Úřad práce</b> Návštěva Úřadu práce v Táboře od 11:45 hod. Informace o nabídce úřadu práce a dalším studiu na vysokých školách.	4.B Kolář Tomáš
<b>4.3.</b> (St)	6:45-15:00	<b>Exkurze</b> Odborná exkurze vdo Nemocnice v Českých Budějovicíchna oddělení onkologie.	Balláková Helena, Trpáková Jitka
	9:00-14:00	<b>Ostatní</b> Krajské kolo soutěže z psychologie a komunikace v Českých Budějovicích	Koblasová Věra Černá I. (2.B), Hudíková N. (2.A)
	10:15-11:45	<b>Úřad práce</b> Návštěva Úřadu práce v Táboře od 11:45 hod. Informace o nabídce úřadu práce a dalším studiu na vysokých školách.	3.C Maršíková Radka
	14:35-15:45	<b>Provozní porada</b> Provozní porada všech zaměstnanců ve sborově školy.	
<b>6.3.</b> (Pá)	10:15-12:45	<b>Odborná</b> Expediční kamera, základní škola Bolzano	1.A, 1.B Kolář Petr, Macháček Jan, Olivová Martina
<b>9.3.</b> (Po)	9:00-10:55	<b>Odborná</b> Beseda s psychologem	1.C Maršíková Radka
<b>10.3.</b> (Út)	14:35-15:20	<b>Přerušeni výuky</b> Z rozhodnutí vlády ČR přerušena prezenční výuka ve škole. Zajištění informovanosti vyučujících a žáků	1.A, 1.B, 1.C, 1.D, 2.A, 2.B, 2.C, 3.A, 3.B, 3.C, 4.A, 4.B, 5.C
<b>11.3.</b> (St)		<b>Distanční forma vzdělávání</b> Z nařízení vlády začíná distanční forma vzdělávání pro všechny ročníky i obory z důvodu pandemie koronaviru. Komunikace se žáky na základě online výuky a s využitím prostředků umožňujících tuto výuku.	1.A, 1.B, 1.C, 1.D, 2.A, 2.B, 2.C, 3.A, 3.B, 3.C, 4.A, 4.B, 5.C Durajová Miloslava, Flachs Zdeněk, Balláková Helena, Bízková Miloslava, Brothánek Aleš, Císařová Irena, Černá

			Jindřiška, Černá Barbora, Drtinová Irena, Hodková Radka, Hronová Miroslava, Jandáčková Jana, Jedličková Lenka, Jirková Alena, Kmínková Marie, Koblasová Věra, Kociánová Milada, Kolář Tomáš, Kolář Petr, Macháček Jan, Marešová Jana, Maršíková Radka, Másílko Hynek, Matušíková Jana, Novotná Juliana, Olivová Martina, Ondřejová Jana, Srpová Táňa, Stejskalová Iveta, Jedličková Monika, Trpáková Jitka, Urbanová Eva, Veselá Helena, Volemanová Jana
<b>20.5.</b> (St)	12:00-12:01	<b>Ukončení klasifikace 3.C</b> Ukončení klasifikace třídy 3.C	3.C
<b>21.5.</b> (Čt)	13:00-13:30	<b>Pedaagogická rada</b> Závěrečná pedagogická rada třídy 3.C za 2. pololetí	
<b>22.5.</b> (Pá)	9:05- 9:50	<b>předání vysvědčení 3.C</b> Předání vysvědčení třídě 3.C	Jandáčková Jana, Másílko Hynek, Srpová Táňa
<b>28.5.</b> (Čt)	12:15-13:15	<b>rozvoz didaktických testů</b> Předání zkušební dokumentace didaktických testů a uložení ve škole.	Másílko Hynek
<b>1.6.</b> (Po)	7:45-13:30	<b>Závěrečné zkoušky 3.C</b> Závěrečné písemné zkoušky elektronickou formou IISNZZ v učebně č. 10.	3.C Flachs Zdeněk, Jirková Alena, Srpová Táňa
		<b>Souvislé odborné praxe</b> Souvislé odborné praxe v Nemocnici Tábor a.s. se s ohledem na pandemii koronaviru konají dobrovolně ve čtrnáctidenních cyklech vždy polovina žáků.	4.A, 4.B Balláková Helena, Bízková Miloslava, Císařová Irena, Černá Barbora, Hronová Miroslava, Jirková Alena, Kmínková Marie, Koblasová Věra, Kociánová Milada, Marešová Jana, Ondřejová Jana, Stejskalová Iveta, Jedličková Monika, Trpáková Jitka, Urbanová Eva, Veselá Helena, Volemanová Jana
		<b>Maturitní zkoušky -DT</b> Didaktické testy - maturitní zkoušky dle upraveného harmonogramu MŠMT. Matematika od 8:00 hod. Anglický jazyk od 13:00 hod.	4.A, 4.B, 5.C
		<b>Souvislý odborný výcvik</b> Souvislé odborné praxe v Nemocnici Tábor a.s. se s ohledem na pandemii koronaviru konají dobrovolně ve čtrnáctidenních cyklech vždy polovina žáků.	2.C Kmínková Marie, Kociánová Milada, Maršíková Radka
<b>2.6.</b> (Út)		<b>Souvislý odborný výcvik</b> Souvislé odborné praxe v Nemocnici Tábor a.s. se s ohledem na pandemii koronaviru konají dobrovolně ve čtrnáctidenních cyklech vždy polovina žáků.	2.C Kmínková Marie, Kociánová Milada, Maršíková Radka
		<b>Souvislé odborné praxe</b> Souvislé odborné praxe v Nemocnici Tábor a.s. se s ohledem na pandemii koronaviru konají dobrovolně ve čtrnáctidenních cyklech vždy polovina žáků.	4.A, 4.B Balláková Helena, Bízková Miloslava, Císařová Irena, Černá Barbora, Hronová Miroslava, Jirková Alena, Kmínková Marie, Koblasová Věra, Kociánová Milada, Marešová Jana, Ondřejová Jana, Stejskalová Iveta, Jedličková Monika, Trpáková Jitka, Urbanová Eva, Veselá Helena, Volemanová Jana
		<b>Maturitní zkoušky - DT</b> Didaktické testy - maturitní zkoušky dle	4.A, 4.B, 5.C

		upraveného harmonogramu MŠMT. CJL- od 8:00 hod. Německý jazyk od 13:00 hod.	
3.6. (St)	7:30-15:20	<b>Závěrečné zkoušky 3.C</b> Praktické závěrečné zkoušky v odborných učebnách pro třídu 3.C.	3.C Jandáčková Jana, Jirková Alena, Kociánová Milada
		<b>Souvislé odborné praxe</b> Souvislé odborné praxe v Nemocnici Tábor a.s. se s ohledem na pandemii koronaviru konají dobrovolně ve čtrnáctidenních cyklech vždy polovina žáků.	4.A, 4.B Balláková Helena, Bízková Miloslava, Císařová Irena, Černá Barbora, Hronová Miroslava, Jirková Alena, Kmínková Marie, Koblasová Věra, Kociánová Milada, Marešová Jana, Ondřejová Jana, Stejskalová Iveta, Jedličková Monika, Trpáková Jitka, Urbanová Eva, Veselá Helena, Volemanová Jana
		<b>Souvislý odborný výcvik</b> Souvislé odborné praxe v Nemocnici Tábor a.s. se s ohledem na pandemii koronaviru konají dobrovolně ve čtrnáctidenních cyklech vždy polovina žáků.	2.C Kmínková Marie, Kociánová Milada, Maršíková Radka
4.6. (Čt)	7:30-10:20	<b>Závěrečné zkoušky 3.C</b> Praktické závěrečné zkoušky v odborných učebnách pro třídu 3.C.	3.C Jandáčková Jana, Jirková Alena, Kociánová Milada
		<b>Souvislé odborné praxe</b> Souvislé odborné praxe v Nemocnici Tábor a.s. se s ohledem na pandemii koronaviru konají dobrovolně ve čtrnáctidenních cyklech vždy polovina žáků.	4.A, 4.B Balláková Helena, Bízková Miloslava, Císařová Irena, Černá Barbora, Hronová Miroslava, Jirková Alena, Kmínková Marie, Koblasová Věra, Kociánová Milada, Marešová Jana, Ondřejová Jana, Stejskalová Iveta, Jedličková Monika, Trpáková Jitka, Urbanová Eva, Veselá Helena, Volemanová Jana
		<b>Souvislý odborný výcvik</b> Souvislé odborné praxe v Nemocnici Tábor a.s. se s ohledem na pandemii koronaviru konají dobrovolně ve čtrnáctidenních cyklech vždy polovina žáků.	2.C Kmínková Marie, Kociánová Milada, Maršíková Radka
5.6. (Pá)		<b>Souvislý odborný výcvik</b> Souvislé odborné praxe v Nemocnici Tábor a.s. se s ohledem na pandemii koronaviru konají dobrovolně ve čtrnáctidenních cyklech vždy polovina žáků.	2.C Kmínková Marie, Kociánová Milada, Maršíková Radka
		<b>Souvislé odborné praxe</b> Souvislé odborné praxe v Nemocnici Tábor a.s. se s ohledem na pandemii koronaviru konají dobrovolně ve čtrnáctidenních cyklech vždy polovina žáků.	4.A, 4.B Balláková Helena, Bízková Miloslava, Císařová Irena, Černá Barbora, Hronová Miroslava, Jirková Alena, Kmínková Marie, Koblasová Věra, Kociánová Milada, Marešová Jana, Ondřejová Jana, Stejskalová Iveta, Jedličková Monika, Trpáková Jitka, Urbanová Eva, Veselá Helena, Volemanová Jana
8.6. (Po)		<b>Souvislý odborný výcvik</b> Souvislé odborné praxe v Nemocnici Tábor a.s. se s ohledem na pandemii koronaviru konají dobrovolně ve čtrnáctidenních cyklech vždy polovina žáků.	2.C Kmínková Marie, Kociánová Milada, Maršíková Radka
		<b>1. kolo přijímacích zkoušek</b> 1. Kolo přijímacích zkoušek na Střední zdravotnickou školu v Táboře. Matematika od 8:30 hod. CJL od 11:10 hod.	
		<b>Souvislé odborné praxe</b> Souvislé odborné praxe v Nemocnici Tábor a.s. se s ohledem na pandemii koronaviru konají dobrovolně ve čtrnáctidenních cyklech vždy polovina žáků.	4.A, 4.B Balláková Helena, Bízková Miloslava, Císařová Irena, Černá Barbora, Hronová Miroslava, Jirková Alena, Kmínková Marie, Koblasová Věra, Kociánová Milada, Marešová Jana, Ondřejová Jana, Stejskalová Iveta, Jedličková Monika, Trpáková Jitka, Urbanová Eva, Veselá Helena, Volemanová Jana

9.6. (Út)	7:30-16:00	<b>Závěrečné zkoušky 3.C</b> Závěrečné ústní zkoušky třídy 3.C	3.C Jirková Alena, Maršíková Radka, Srpová Táňa
		<b>Souvislé odborné praxe</b> Souvislé odborné praxe v Nemocnici Tábor a.s. se s ohledem na pandemii koronaviru konají dobrovolně ve čtrnáctidenních cyklech vždy polovina žáků.	4.A, 4.B Balláková Helena, Bízková Miloslava, Císařová Irena, Černá Barbora, Hronová Miroslava, Jirková Alena, Kmínková Marie, Koblasová Věra, Kociánová Milada, Marešová Jana, Ondřejová Jana, Stejskalová Iveta, Jedličková Monika, Trpáková Jitka, Urbanová Eva, Veselá Helena, Volemanová Jana
		<b>Souvislý odborný výcvik</b> Souvislé odborné praxe v Nemocnici Tábor a.s. se s ohledem na pandemii koronaviru konají dobrovolně ve čtrnáctidenních cyklech vždy polovina žáků.	2.C Kmínková Marie, Kociánová Milada, Maršíková Radka
10.6. (St)		<b>Ústní maturitní zkouška</b> Závěrečné ústní maturitní zkoušky třídy 5.C.	5.C 24
		<b>Souvislý odborný výcvik</b> Souvislé odborné praxe v Nemocnici Tábor a.s. se s ohledem na pandemii koronaviru konají dobrovolně ve čtrnáctidenních cyklech vždy polovina žáků.	2.C Kmínková Marie, Kociánová Milada, Maršíková Radka
		<b>Souvislé odborné praxe</b> Souvislé odborné praxe v Nemocnici Tábor a.s. se s ohledem na pandemii koronaviru konají dobrovolně ve čtrnáctidenních cyklech vždy polovina žáků.	4.A, 4.B Balláková Helena, Bízková Miloslava, Císařová Irena, Černá Barbora, Hronová Miroslava, Jirková Alena, Kmínková Marie, Koblasová Věra, Kociánová Milada, Marešová Jana, Ondřejová Jana, Stejskalová Iveta, Jedličková Monika, Trpáková Jitka, Urbanová Eva, Veselá Helena, Volemanová Jana
11.6. (Čt)		<b>Ústní maturitní zkouška</b> Závěrečné ústní maturitní zkoušky třídy 5.C.	5.C 24
		<b>Souvislý odborný výcvik</b> Souvislé odborné praxe v Nemocnici Tábor a.s. se s ohledem na pandemii koronaviru konají dobrovolně ve čtrnáctidenních cyklech vždy polovina žáků.	2.C Kmínková Marie, Kociánová Milada, Maršíková Radka
		<b>Souvislé odborné praxe</b> Souvislé odborné praxe v Nemocnici Tábor a.s. se s ohledem na pandemii koronaviru konají dobrovolně ve čtrnáctidenních cyklech vždy polovina žáků.	4.A, 4.B Balláková Helena, Bízková Miloslava, Císařová Irena, Černá Barbora, Hronová Miroslava, Jirková Alena, Kmínková Marie, Koblasová Věra, Kociánová Milada, Marešová Jana, Ondřejová Jana, Stejskalová Iveta, Jedličková Monika, Trpáková Jitka, Urbanová Eva, Veselá Helena, Volemanová Jana
12.6. (Pá)		<b>Souvislý odborný výcvik</b> Souvislé odborné praxe v Nemocnici Tábor a.s. se s ohledem na pandemii koronaviru konají dobrovolně ve čtrnáctidenních cyklech vždy polovina žáků.	2.C Kmínková Marie, Kociánová Milada, Maršíková Radka
		<b>Souvislé odborné praxe</b> Souvislé odborné praxe v Nemocnici Tábor a.s. se s ohledem na pandemii koronaviru konají dobrovolně ve čtrnáctidenních cyklech vždy polovina žáků.	4.A, 4.B Balláková Helena, Bízková Miloslava, Císařová Irena, Černá Barbora, Hronová Miroslava, Jirková Alena, Kmínková Marie, Koblasová Věra, Kociánová Milada, Marešová Jana, Ondřejová Jana, Stejskalová Iveta, Jedličková Monika, Trpáková Jitka, Urbanová Eva, Veselá Helena, Volemanová Jana
15.6. (Po)		<b>Souvislý odborný výcvik</b> Souvislé odborné praxe v Nemocnici Tábor a.s. se s ohledem na pandemii koronaviru konají dobrovolně ve čtrnáctidenních cyklech vždy polovina žáků.	2.C Kmínková Marie, Kociánová Milada, Maršíková Radka
		<b>Ústní maturitní zkoušky 4.A</b> Závěrečné maturitní zkoušky třídy 4.A	4.A

		<b>Souvislé odborné praxe</b> Souvislé odborné praxe v Nemocnici Tábor a.s. se s ohledem na pandemii koronaviru konají dobrovolně ve čtrnáctidenních cyklech vždy polovina žáků.	4.A, 4.B Balláková Helena, Bízková Miloslava, Císařová Irena, Černá Barbora, Hronová Miroslava, Jirková Alena, Kmínková Marie, Koblasová Věra, Kociánová Milada, Marešová Jana, Ondřejová Jana, Stejskalová Iveta, Jedličková Monika, Trpáková Jitka, Urbanová Eva, Veselá Helena, Volemanová Jana
16.6. (Út)		<b>Souvislý odborný výcvik</b> Souvislé odborné praxe v Nemocnici Tábor a.s. se s ohledem na pandemii koronaviru konají dobrovolně ve čtrnáctidenních cyklech vždy polovina žáků.	2.C Kmínková Marie, Kociánová Milada, Maršíková Radka
		<b>Ústní maturitní zkoušky 4.A</b> Závěrečné maturitní zkoušky třídy 4.A	4.A
		<b>Souvislé odborné praxe</b> Souvislé odborné praxe v Nemocnici Tábor a.s. se s ohledem na pandemii koronaviru konají dobrovolně ve čtrnáctidenních cyklech vždy polovina žáků.	4.A, 4.B Balláková Helena, Bízková Miloslava, Císařová Irena, Černá Barbora, Hronová Miroslava, Jirková Alena, Kmínková Marie, Koblasová Věra, Kociánová Milada, Marešová Jana, Ondřejová Jana, Stejskalová Iveta, Jedličková Monika, Trpáková Jitka, Urbanová Eva, Veselá Helena, Volemanová Jana
17.6. (St)		<b>Souvislý odborný výcvik</b> Souvislé odborné praxe v Nemocnici Tábor a.s. se s ohledem na pandemii koronaviru konají dobrovolně ve čtrnáctidenních cyklech vždy polovina žáků.	2.C Kmínková Marie, Kociánová Milada, Maršíková Radka
		<b>Ústní maturitní zkoušky 4.A</b> Závěrečné maturitní zkoušky třídy 4.A	4.A
		<b>Souvislé odborné praxe</b> Souvislé odborné praxe v Nemocnici Tábor a.s. se s ohledem na pandemii koronaviru konají dobrovolně ve čtrnáctidenních cyklech vždy polovina žáků.	4.A, 4.B Balláková Helena, Bízková Miloslava, Císařová Irena, Černá Barbora, Hronová Miroslava, Jirková Alena, Kmínková Marie, Koblasová Věra, Kociánová Milada, Marešová Jana, Ondřejová Jana, Stejskalová Iveta, Jedličková Monika, Trpáková Jitka, Urbanová Eva, Veselá Helena, Volemanová Jana
18.6. (Čt)	14:00-14:01	<b>KlasifikaceUkončení</b> Ukončení klasifikace pro studenty denního studia do 14 hod.	
		<b>Souvislé odborné praxe</b> Souvislé odborné praxe v Nemocnici Tábor a.s. se s ohledem na pandemii koronaviru konají dobrovolně ve čtrnáctidenních cyklech vždy polovina žáků.	4.A, 4.B Balláková Helena, Bízková Miloslava, Císařová Irena, Černá Barbora, Hronová Miroslava, Jirková Alena, Kmínková Marie, Koblasová Věra, Kociánová Milada, Marešová Jana, Ondřejová Jana, Stejskalová Iveta, Jedličková Monika, Trpáková Jitka, Urbanová Eva, Veselá Helena, Volemanová Jana
		<b>Ústní maturitní zkoušky 4.A</b> Závěrečné maturitní zkoušky třídy 4.A	4.A
		<b>Souvislý odborný výcvik</b> Souvislé odborné praxe v Nemocnici Tábor a.s. se s ohledem na pandemii koronaviru konají dobrovolně ve čtrnáctidenních cyklech vždy polovina žáků.	2.C Kmínková Marie, Kociánová Milada, Maršíková Radka
19.6. (Pá)	14:00-15:30	<b>Pedaagogická rada</b> Pedagogická rada za 2. pololetí š. roku 2019/2020	
		<b>Souvislé odborné praxe</b> Souvislé odborné praxe v Nemocnici Tábor a.s. se s ohledem na pandemii koronaviru konají dobrovolně ve čtrnáctidenních cyklech vždy polovina žáků.	4.A, 4.B Balláková Helena, Bízková Miloslava, Císařová Irena, Černá Barbora, Hronová Miroslava, Jirková Alena, Kmínková Marie, Koblasová Věra, Kociánová Milada, Marešová Jana, Ondřejová Jana, Stejskalová

			Iveta, Jedličková Monika, Trpáková Jitka, Urbanová Eva, Veselá Helena, Volemanová Jana
		<b>Souvislý odborný výcvik</b> Souvislé odborné praxe v Nemocnici Tábor a.s. se s ohledem na pandemii koronaviru konají dobrovolně ve čtrnáctidenních cyklech vždy polovina žáků.	2.C Kmínková Marie, Kociánová Milada, Maršíková Radka
22.6. (Po)		<b>Souvislý odborný výcvik</b> Souvislé odborné praxe v Nemocnici Tábor a.s. se s ohledem na pandemii koronaviru konají dobrovolně ve čtrnáctidenních cyklech vždy polovina žáků.	2.C Kmínková Marie, Kociánová Milada, Maršíková Radka
		<b>Ústní maturitní zkoušky 4.B</b> Závěrečné ústní maturitní zkoušky třídy 4.B	4.B 24
		<b>Souvislé odborné praxe</b> Souvislé odborné praxe v Nemocnici Tábor a.s. se s ohledem na pandemii koronaviru konají dobrovolně ve čtrnáctidenních cyklech vždy polovina žáků.	4.A, 4.B Balláková Helena, Bízková Miloslava, Císařová Irena, Černá Barbora, Hronová Miroslava, Jirková Alena, Kmínková Marie, Koblasová Věra, Kociánová Milada, Marešová Jana, Ondřejová Jana, Stejskalová Iveta, Jedličková Monika, Trpáková Jitka, Urbanová Eva, Veselá Helena, Volemanová Jana
23.6. (Út)		<b>Souvislý odborný výcvik</b> Souvislé odborné praxe v Nemocnici Tábor a.s. se s ohledem na pandemii koronaviru konají dobrovolně ve čtrnáctidenních cyklech vždy polovina žáků.	2.C Kmínková Marie, Kociánová Milada, Maršíková Radka
		<b>Ústní maturitní zkoušky 4.B</b> Závěrečné ústní maturitní zkoušky třídy 4.B	4.B 24
		<b>Souvislé odborné praxe</b> Souvislé odborné praxe v Nemocnici Tábor a.s. se s ohledem na pandemii koronaviru konají dobrovolně ve čtrnáctidenních cyklech vždy polovina žáků.	4.A, 4.B Balláková Helena, Bízková Miloslava, Císařová Irena, Černá Barbora, Hronová Miroslava, Jirková Alena, Kmínková Marie, Koblasová Věra, Kociánová Milada, Marešová Jana, Ondřejová Jana, Stejskalová Iveta, Jedličková Monika, Trpáková Jitka, Urbanová Eva, Veselá Helena, Volemanová Jana
24.6. (St)		<b>Souvislý odborný výcvik</b> Souvislé odborné praxe v Nemocnici Tábor a.s. se s ohledem na pandemii koronaviru konají dobrovolně ve čtrnáctidenních cyklech vždy polovina žáků.	2.C Kmínková Marie, Kociánová Milada, Maršíková Radka
		<b>Ústní maturitní zkoušky 4.B</b> Závěrečné ústní maturitní zkoušky třídy 4.B	4.B 24
		<b>Souvislé odborné praxe</b> Souvislé odborné praxe v Nemocnici Tábor a.s. se s ohledem na pandemii koronaviru konají dobrovolně ve čtrnáctidenních cyklech vždy polovina žáků.	4.A, 4.B Balláková Helena, Bízková Miloslava, Císařová Irena, Černá Barbora, Hronová Miroslava, Jirková Alena, Kmínková Marie, Koblasová Věra, Kociánová Milada, Marešová Jana, Ondřejová Jana, Stejskalová Iveta, Jedličková Monika, Trpáková Jitka, Urbanová Eva, Veselá Helena, Volemanová Jana
25.6. (Čt)		<b>Souvislý odborný výcvik</b> Souvislé odborné praxe v Nemocnici Tábor a.s. se s ohledem na pandemii koronaviru konají dobrovolně ve čtrnáctidenních cyklech vždy polovina žáků.	2.C Kmínková Marie, Kociánová Milada, Maršíková Radka
		<b>Souvislé odborné praxe</b> Souvislé odborné praxe v Nemocnici Tábor a.s. se s ohledem na pandemii koronaviru konají dobrovolně ve čtrnáctidenních cyklech vždy polovina žáků.	4.A, 4.B Balláková Helena, Bízková Miloslava, Císařová Irena, Černá Barbora, Hronová Miroslava, Jirková Alena, Kmínková Marie, Koblasová Věra, Kociánová Milada, Marešová Jana, Ondřejová Jana, Stejskalová Iveta, Jedličková Monika, Trpáková Jitka,

			Urbanová Eva, Veselá Helena, Volemanová Jana
		<b>Odborná</b> Závěrečné zkoušky kurzu Sanitář v odborných učebnách	Jandáčková Jana, Jirková Alena
<b>26.6.</b> (Pá)		<b>Souvislý odborný výcvik</b> Souvislé odborné praxe v Nemocnici Tábor a.s. se s ohledem na pandemii koronaviru konají dobrovolně ve čtrnáctidenních cyklech vždy polovina žáků.	2.C Kmínková Marie, Kociánová Milada, Maršíková Radka
		<b>Souvislé odborné praxe</b> Souvislé odborné praxe v Nemocnici Tábor a.s. se s ohledem na pandemii koronaviru konají dobrovolně ve čtrnáctidenních cyklech vždy polovina žáků.	4.A, 4.B Balláková Helena, Bízková Miloslava, Císařová Irena, Černá Barbora, Hronová Miroslava, Jirková Alena, Kmínková Marie, Koblasová Věra, Kociánová Milada, Marešová Jana, Ondřejová Jana, Stejskalová Iveta, Jedličková Monika, Trpáková Jitka, Urbanová Eva, Veselá Helena, Volemanová Jana
		<b>Odborná</b> Závěrečné zkoušky kurzu Sanitář v odborných učebnách	Jandáčková Jana, Jirková Alena
<b>30.6.</b> (Út)	8:10- 9:50	<b>Ostatní</b> Předání závěrečných vysvědčení	1.A, 1.B, 1.C, 2.A, 2.B, 2.C, 3.A, 3.B

Zpracováno v systému Bakaláři

